



# Praktisk vejledning til individuel kompetencevurdering i AMU

- Metalindustriens uddannelsesområde



INDUSTRIENS  
UDDANNELSER 

## **Mærsk Nielsen HR**

Jystrup Bygade 4  
4174 Jystrup  
Tlf. 35 13 22 77  
E-mail: [lizzie@maersk-nielsen.dk](mailto:lizzie@maersk-nielsen.dk)  
[www.maersk-nielsen.dk](http://www.maersk-nielsen.dk)

ISBN: 978-87-92324-09-2

Vejledningen er udarbejdet af Metalindustriens uddannelsesudvalg i samarbejde med repræsentanter fra erhvervsskoler/AMU-centre samt eksterne konsulenter fra Mærsk Nielsen HR og Teknologisk Institut, Arbejdsliv.

Denne 2. udgave af Praktisk vejledning til individuel kompetencevurdering i AMU inden for metalindustriens område er udviklet med tilskud fra Undervisningsministeriets Tværgående Udviklingspulje 2008 til udvikling af arbejdsmarkedsuddannelserne. Projektnummer 120503.

De anvendte fotos i vejledningen er arkivbilleder fra Industriens Uddannelser samt fotos, der er taget af prisvindere ved ML-prisuddelingen 2007. Der er ingen forbindelse mellem personerne på de anvendte fotos og casebeskrivelserne.

Vejledningen er et supplement til Håndbog om individuel kompetencevurdering i AMU – realkompetencevurdering inden for arbejdsmarkedsuddannelserne. Undervisningsministeriets håndbogsserie nr. 1 – 2008.

Metalindustriens uddannelsesudvalg  
2. udgave, juli 2009

# Indholdsfortegnelse

<b>Indledning</b> .....	<b>5</b>
Målet med IKV i AMU .....	5
Motivation for deltagelse i IKV i AMU .....	5
Kendetegn for IKV inden for metalindustrien .....	6
<b>1. Fakta om IKV i AMU</b> .....	<b>9</b>
<b>2. Kvalitetssikring af IKV i AMU</b> .....	<b>12</b>
Troværdighed .....	12
Pålidelighed .....	12
Lærerkvalificering .....	12
Kvalitetsudvikling .....	14
<b>3. Organisering af IKV i AMU på skolen</b> .....	<b>15</b>
<b>4. En fasemodel til gennemførelse af IKV</b> .....	<b>17</b>
<b>5. Casebeskrivelser</b> .....	<b>28</b>
Anders Karrosserismed - en casebeskrivelse .....	28
Bente Finmekaniker - en casebeskrivelse .....	33
Christian Automekaniker - en casebeskrivelse .....	36
Daniella Guldsmed - en casebeskrivelse .....	41
<b>6. Markedsføring af IKV i AMU</b> .....	<b>46</b>
<b>Litteraturliste med henvisninger, links mm.</b> .....	<b>49</b>
Love, regler og redegørelse .....	49
Håndbøger og rapporter .....	49
Eksempler på værktøjer, der kan være til inspiration for gennemførelse af IKV .....	51
Kontaktpersoner .....	52
<b>Bilag 1: Skema til dokumentation af kompetencer</b> .....	<b>53</b>
<b>Bilag 2: Kompetencevurderingsskemaer</b> .....	<b>54</b>
<b>Bilag 3: Et AMU-Kompetencebevis</b> .....	<b>61</b>
<b>Bilag 4: Et IKV i AMU-deltagerbevis</b> .....	<b>62</b>
<b>Bilag 5: Et eksempel på gennemførelsen af en kompetencevurdering - Bente Finmekaniker</b> .....	<b>63</b>
<b>Bilag 6: Et eksempel på en individuel uddannelsesplan</b> .....	<b>64</b>

<b>Bilag 7: Et eksempel på gennemførelsen af en kompetencevurdering - Christian Automekaniker.....</b>	<b>65</b>
<b>Bilag 8: Eksempel på en markedsføringsfolder – Roskilde Tekniske Skole .....</b>	<b>66</b>
<b>Bilag 9: Eksempel på en markedsføringsfolder rettet mod virksomheder.....</b>	<b>68</b>

# Indledning

Metalindustriens uddannelsesudvalg ønsker med denne praktiske vejledning at bidrage til skolernes gennemførelse af individuel kompetencevurdering (IKV) i forhold til arbejdsmarkedsuddannelserne. Redegørelsen til Folketinget om anerkendelse af realkompetencer i uddannelserne fra november 2004 satte fokus på øgede muligheder for anerkendelse af voksnes realkompetencer. Den 1. august 2007 blev programmet Individuel kompetencevurdering i AMU (IKV i AMU) indført, og samtidig blev programmet Individuel kompetenceafklaring (IKA) nedlagt.

## Målet med IKV i AMU

Det overordnede mål med IKV i AMU er at få vurderet og anerkendt den enkelte persons realkompetencer i forhold til Arbejdsmarkedsuddannelser og enkeltfag optaget i en FKB. Desuden kan IKV-forløbet danne afsæt for udarbejdelse af en individuel uddannelsesplan, der kan give deltageren mulighed for at tilegne sig de kompetencer, der var ønsket ved indgangen til IKV-forløbet. Erfaringer og læring opnået uden for det offentlige uddannelsessystem er en vigtig, men ofte upåagtet ressource, som skal anerkendes på lige fod med de formelle uddannelser.

En række analyser har vist, at voksnes uddannelsesmotivation øges, hvis der lægges vægt på de kompetencer, som personen allerede har. En individuel realkompetencevurdering (IKV) vil desuden modvirke 'dobbeltuddannelse' ved, at uddannelses tilbuddet tilpasses den enkelte persons reelle kompetencer. Hvis en person har de kompetencer, der svarer til en arbejdsmarkedsuddannelse – eller til dele af den – kan personen få et bevis herpå.

## Motivation for deltagelse i IKV i AMU

De kortuddannedes motivation for at deltage i IKV i AMU vil ofte være båret af, at de kan få anerkendt nogle af de kompetencer, de har tilegnet sig i arbejds- og fritidslivet. Desuden kan det være en motivationsfaktor, at den voksne kan få udarbejdet en uddannelsesplan, der kan pege på, hvilke uddannelser det vil være relevant at deltage i for at opnå de kompetencer, som han/hun ønsker at tilegne sig.

Især for personer, som ønsker at få et markant løft af sine formelle kompetencer, kan det være meget givtigt at deltage i kompetencevurderinger. Gennem deltagelse i IKV i AMU kan en person blive kompetencevurderet i relation til en hel gruppe af AMU-mål, der f.eks. kan danne grundlag for et jobskifte.

Deltagelse i IKV i AMU kan dog også være en motivationsfaktor for de personer, der som udgangspunkt ikke er motiverede for at deltage i uddannelse, men som kan se, at de som en følge af kompetencevurderingen kan få afkortet deres tidsforbrug til deltagelse i uddannelse, og derved gøre uddannelsesdeltagelsen mere overskuelig.

## Kendetegn for IKV inden for metalindustrien

Sammen med en række erhvervsskoler og eksterne konsulenter har Metalindustriens uddannelsesudvalg udviklet denne IKV-vejledning, som giver inspiration til gennemførelse af individuel kompetencevurdering i de forskelligartede brancher, der er inden for metalindustriens arbejdsmarkedsuddannelser, f.eks. service, produktion og de små håndværksfag.

Vejledningen giver således konkrete eksempler på, hvordan man kan gribe en individuel kompetencevurdering an i praksis. Det kan f.eks. være guldsmeden, som gerne vil have anerkendt sine realkompetencer, der er erhvervet i arbejdslivet, eller det kan være karrosserismeden, der gerne vil have vurderet og anerkendt sine realkompetencer i forbindelse med et jobskifte.

Der er blevet udviklet modeller i denne vejledning, der anviser veje for IKV i et samarbejde mellem personen, der skal vurderes, skolen og virksomheden. Konkret er formålet med vejledningen derfor, at den skal være en hjælp til, at skolernes vejledere, konsulenter og faglærere bedst muligt kan gennemføre en kvalificeret, individuel kompetencevurdering.

Vejledningen bidrager til, at skolens individuelle kompetencevurdering giver mening for den enkelte person i forhold til de fremtidige muligheder for kompetenceudvikling. Personen, der kompetencevurderes, skal føle, at forløbet og selve vurderingen er så troværdig og pålidelig, at dette i sig selv bidrager til motivation for at deltage i efteruddannelse.

Metalindustriens uddannelsesudvalg har derfor det håb, at denne vejledning fremover vil blive anvendt flittigt som grundlag for gennemførelse af IKV i AMU på skolerne.

Metalindustriens uddannelsesudvalg vil løbende opdatere vejledningen. Den aktuelle udgave af vejledningen vil til enhver tid kunne downloades fra hjemmesiden: [www.industriensuddannelser.dk/IKV](http://www.industriensuddannelser.dk/IKV).

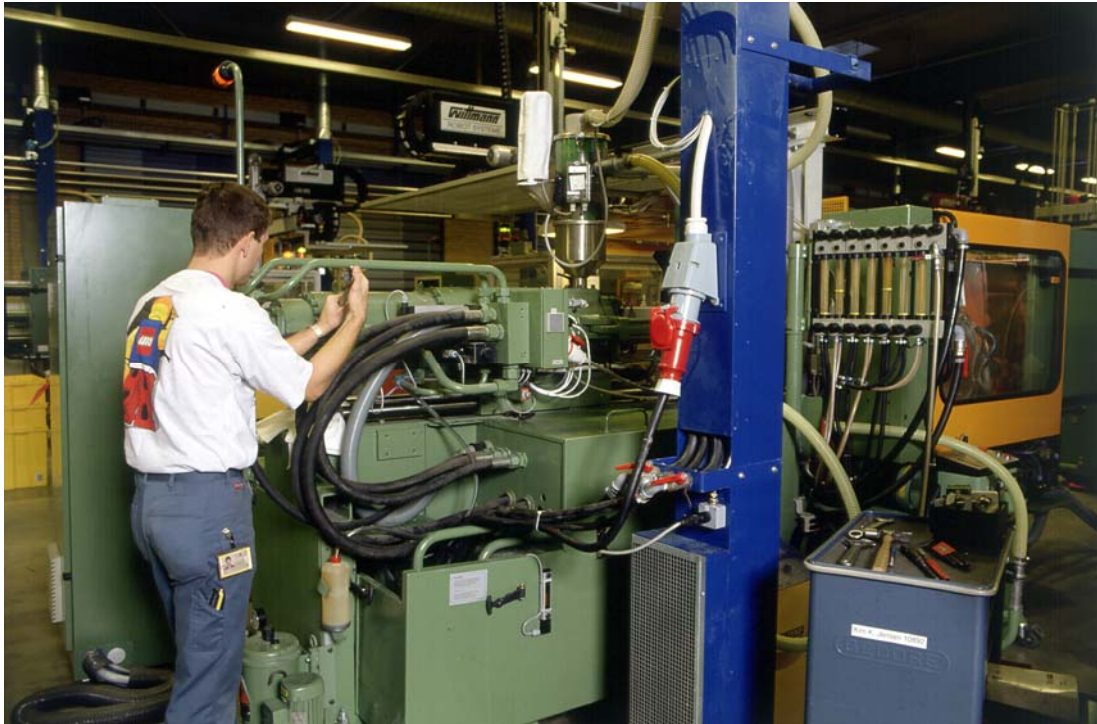

Vejledningen indledes med et afsnit, der opsummerer fakta om IKV i AMU. Uddybende beskrivelser af reglerne kan læses i den generelle håndbog ”Håndbog om individuel kompetencevurdering i AMU – realkompetencevurdering inden for arbejdsmarkedsuddannelserne”, Undervisningsministeriets håndbogsserie nr. 1 - 2008. Håndbogen kan downloades på Undervisningsministeriets hjemmeside: <http://pub.uvm.dk/2008/ikviamu/>.

Kapitel 2 i vejledningen skitserer nogle overvejelser omkring behovet for kvalitetssikring samt forslag til procedurer og tiltag, der kan skærpe og fastholde opmærksomheden omkring kvalitetssikring på den enkelte uddannelsesinstitution. I dette kapitel beskrives også nogle af de kompetencekrav, der stilles til personer, som skal arbejde med og udføre IKV på uddannelsesinstitutionerne.

Kapitel 3 giver nogle bud på, hvordan IKV i AMU kan organiseres på skolen. De enkelte faggrupper har forskellige opgaver og ansvarsområder – fra frontpersonalet til faglærerne, konsulenterne, administration etc.

I kapitel 4 beskrives en fasemodel for, hvordan IKV i AMU kan gennemføres. I beskrivelsen af faserne er der samtidig inspiration til, hvilke metoder, man kan vælge at anvende i forbindelse med gennemførelse af IKV i AMU.

Vejledningens kapitel 5 indeholder fire casebeskrivelser, der giver inspiration til, hvordan der kan gennemføres individuel kompetencevurdering i relation til fire forskellige personer med forskellig uddannelsesbaggrund.

Kapitel 6 handler om markedsføringsindsatsen og giver nogle ideer til, hvordan IKV i AMU kan markedsføres – både internt og eksternt.

Vejledningen afsluttes med en litteraturliste med henvisninger og links til yderligere materiale, der kan inspirere til gennemførelse af IKV i AMU. Bagerst i vejledningen findes de bilag, der henvises til løbende igennem teksten.

Denne 2. udgave af den praktiske vejledning er udviklet med tilskud fra Undervisningsministeriets Tværgående Udviklingspulje 2008 til udvikling af arbejdsmarkedsuddannelserne. Projektnummer 120503.



# 1. Fakta om IKV i AMU

IKV i AMU er en kort betegnelse for individuel kompetencevurdering inden for arbejdsmarkedsuddannelserne.

En persons kompetencer omfatter de kvalifikationer, den viden og de færdigheder, som personen har tilegnet sig, og som han/hun kan anvende i praksis. Når en persons kompetencer skal vurderes, er det uden betydning, hvor og hvordan personen har tilegnet sig kompetencerne – man kalder kompetencerne for realkompetencer.



Realkompetencerne kan f.eks. være tillært gennem deltagelse i formelle uddannelser, i arbejdslivet, gennem deltagelse i folkeoplysende aktiviteter, frivilligt foreningsarbejde eller lignende. Figuren ovenfor illustrerer, hvordan realkompetencen indeholder læring fra de forskellige områder.

Formålet med IKV i AMU er at give den enkelte person mulighed for at få vurderet og anerkendt sine realkompetencer, som grundlag for at kunne deltage i videre voksen- og efteruddannelse og/eller til direkte brug på arbejdsmarkedet.

IKV i AMU baserer sig blandt andet på følgende hovedprincipper:

- Alle, der har adgang til uddannelse inden for AMU-lovens rammer, har også mulighed for at deltage i IKV i AMU.
- IKV i AMU er et *tilbud* til enkeltpersoner - og altså ikke noget, som en arbejdsgiver eller andre kan tvinge medarbejderne til at deltage i.
- Personen skal selv bidrage til at dokumentere sine realkompetencer. Hvis personen ønsker det, kan personens arbejdsplads også bidrage til dokumentationen.
- Kompetencevurderingen foretages med udgangspunkt i en eller flere af de godkendte arbejdsmarkedsuddannelser og/eller enkeltfag optaget i en fælles kompetencebeskrivelse (FKB).

- Personens realkompetencer skal vurderes og anerkendes, uanset hvor og hvordan disse er erhvervet.
- IKV i AMU kan vare fra 0,5 til 5,0 dage. For flygtninge og indvandrere, der mangler dokumentation for kompetencer erhvervet uden for Danmark, kan IKV i AMU dog strække sig fra 0,5 til 10,0 dage. Varigheden afhænger af, hvornår uddannelsesinstitutionen mener at have et tilstrækkeligt grundlag for at vurdere den konkrete deltagers realkompetencer. Varigheden er derfor altid individuel.
- IKV i AMU kan afholdes i et sammenhængende forløb eller opsplittet i flere dele, og det kan foregå på alle ugens dage, på alle tider af døgnet, på uddannelsesinstitutionen eller i en virksomhed. Der skal altid være en lærer til stede, så vurdering kan ikke gennemføres som fjernvurdering.
- Uddannelsesinstitutionen kan anvende de metoder, der er hensigtsmæssige, og som de anser for de bedste til at vurdere personens realkompetencer.
- Personer, der deltager i IKV i AMU, skal også have tilbud om at få vurderet deres basale færdigheder i læsning, skrivning, stavning, regning eller matematik. I tilknytning til vurderingen skal deltageren tilbydes vejledning om relevant læse-, skrive- og regneundervisning.



### Kort om individuel kompetencevurdering i relation til GVU

IKV i AMU kan i nogle tilfælde give deltagerne mod på at påbegynde en erhvervsuddannelse gennem deltagelse i GVU. Mens IKV i AMU er et tilbud til voksne, er det et krav, at alle voksne, der søger optagelse på GVU (grunduddannelse for voksne/grundlæggende voksenuddannelse), skal gennemføre en individuel kompetencevurdering. Kompetencevurderingen resulterer i et kompetencebevis, der dokumenterer, hvilke dele af erhvervsuddannelsen ansøgeren kan få godskrevet på basis af sine realkompetencer. Desuden skal uddannelsesinstitutionen udarbejde en GVU-uddannelsesplan. Uddannelsesplanen skal angive, hvad ansøgeren mangler for at fuldføre uddannelsen og gå til den afsluttende prøve.

En individuel kompetencevurdering i GVU er gratis, og deltagerne kan få VEU-godtgørelse for at deltage i kompetencevurderingen, der kan have en varighed fra en halv dag og op til to uger.

- IKV i AMU gennemføres altid før eventuel optagelse til en AMU-uddannelse.
- Resultatet af en IKV i AMU kan være:
  - udstedelse af et AMU-kompetencebevis
  - udstedelse af et eller flere AMU-uddannelsesbeviser og/eller
  - en individuel uddannelsesplan for deltagerens efterfølgende uddannelse

Resultatet af en IKV i AMU tilhører deltageren.

- AMU-uddannelsernes kvalitet og niveau må ikke forringes ved anerkendelse af realkompetencer.
- Godkendelsen til at udbyde IKV i AMU følger godkendelsen til at udbyde arbejdsmarkedsuddannelser og enkeltfag optaget i en FKB. IKV i AMU må ikke udliciteres.
- Lærere, der gennemfører IKV i AMU, skal have de samme kvalifikationer, som de AMU-lærere, der underviser inden for de konkrete AMU-mål. Der kan deltage flere lærere med forskellige kvalifikationer i IKV-processen, hvis det skønnes hensigtsmæssigt.
- Deltagere i IKV i AMU kan opnå VEU-godtgørelse efter samme regler som deltagerne i arbejdsmarkedsuddannelserne. Der opkræves ikke deltagerbetaling for IKV i AMU. IKV i AMU er taxameterfinansieret.

I ”Håndbog om IKV i AMU” er en udførlig beskrivelse af reglerne for IKV i AMU. Download håndbogen her: <http://pub.uvm.dk/2008/ikviamu/>.

I denne vejledning vil der være en række gule faktabokse, der giver relevant information om retningslinier for gennemførelse af IKV i AMU. Disse faktabokse er primært baseret på Bekendtgørelse nr. 806 af 29. juni 2007 om ændring af bekendtgørelse om fælles kompetencebeskrivelser for erhvervsrettet voksen- og efteruddannelse og om arbejdsmarkedsuddannelser (Individuel kompetencevurdering, vurdering af basale færdigheder, undervisningssprog og markedsføring m.v.).

#### Fakta om IKV

Alle, der har adgang til uddannelse inden for rammerne af lov om arbejdsmarkedsuddannelse m.v., har mulighed for at få foretaget en individuel kompetencevurdering.

Anerkendelse af realkompetence gives i form af en individuel uddannelsesplan, et kompetencebevis og/eller et uddannelsesbevis.

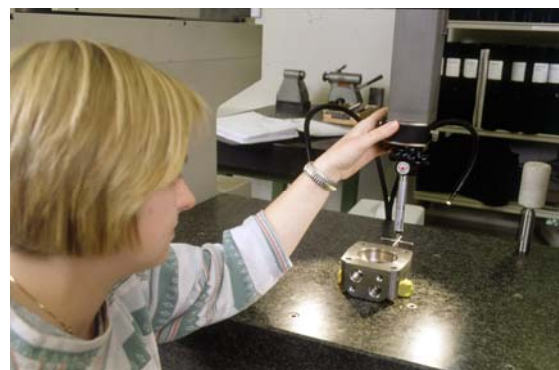

## 2. Kvalitetssikring af IKV i AMU

Arbejdsmarkedsuddannelsernes kvalitet og niveau må ikke forringes ved anerkendelse af realkompetencer. De anerkendte realkompetencer skal derfor svare nøje til de kompetencer, der er beskrevet i målene for arbejdsmarkedsuddannelserne.

Det er vigtigt, at der er en god kvalitet i gennemførelsen af IKV i AMU. God kvalitet i IKV vil sige, at resultaterne er troværdige og pålidelige.

### **Troværdighed**

Der skal i IKV-processen bruges metoder, der sikrer en god sammenhæng mellem deltagerens realkompetencer og den anerkendelse, som deltageren opnår. Det er derfor vigtigt at udvælge netop de metoder, der er relevante for at afdække deltagerens realkompetencer, så det sikres, at man måler det rigtige.

Anvendelsen af flere metoder i IKV kan bidrage til en højere troværdighed af resultatet. Desuden kan det overvejes at lade flere lærere indgå i vurderingsprocessen. Det er vigtigt, at læreren kan beskrive og begrunde den proces og de metoder, der anvendes i IKV, når proces og metoder præsenteres for deltageren. Derved sikres det, at deltageren selv kan fæste lid til resultatet.

### **Pålidelighed**

Der skal anvendes metoder, der sikrer, at resultaterne af IKV ville være de samme, hvis vurderingsprocessen blev gentaget under de samme rammer. Metoderne skal således sikre 'objektive' eller 'neutrale' resultater, der ikke er påvirket af den lærer, der står for gennemførelsen af IKV, eller af tilrettelæggelsesformen.

Pålideligheden af resultater i IKV kan øges ved:

- at udarbejde procedurer for gennemførelse af IKV
- at benytte klart beskrevne metoder
- at bruge standardiserede materialer
- at sikre, at de lærere, der gennemfører IKV, er kvalificerede til at anvende metoderne, og at de har indsigt i procedureerne.

### **Lærerkvalificering**

Der stilles de samme kvalifikationskrav til medarbejdere, der gennemfører IKV i AMU, som der stilles til AMU-lærere. Det er skolernes ansvar at sikre, at medarbejderne har de nødvendige faglige og pædagogiske kvalifikationer samt at sørge for medarbejdernes løbende efteruddannelse.

Det er op til skolerne at beslutte hvilke medarbejdere, der skal inddrages i realkompetencevurderingerne for at sikre den bedste kvalitet i IKV i AMU. Det kan anbefales, at medarbejderne f.eks. har følgende kompetencer:

- overblik over indholdet inden for uddannelsesmålene i de relevante FKB'er
- gode faglige kompetencer inden for de FKB'er/uddannelsesmål, der skal foretages kompetencevurderinger indenfor
- kendskab til relevant afprøvnings- og vurderingsmetoder
- god interviewteknik

- kunne observere, analysere, vurdere og drage konklusioner på baggrund af de anvendte vurderingsmetoder
- kunne give konstruktiv feedback
- erfaringer med udarbejdelse af uddannelsesplaner

På nogle skoler kan det f.eks. være specielt udvalgte faglærere, der varetager kompetencevurderingerne inden for hvert af de faglige AMU-områder, som skolen underviser inden for.

På andre skoler kan opgaven være delt mellem flere medarbejdere med forskellige kompetencer. Opgaven kan f.eks. løses i et samarbejde mellem faglærere og andre medarbejdere, der har en mere virksomhedsrettet eller studievejledende funktion på skolen. Fordelene herved kan være, at der udover en faglig kompetent lærer involveres en 'IKV-konsulent', der til enhver tid har et opdateret kendskab til reglerne og betingelserne for gennemførelse af IKV i AMU, bred viden om efteruddannelsesmuligheder for voksne og er trænet i at gå i dialog med medarbejdere og virksomheder om kompetenceafklaring og -udvikling. IKV-konsulenten kan eventuelt gennemføre den indledende og afsluttende IKV-vejledning, mens det er faglæreren, der er ansvarlig for selve kompetencevurderingen.

Det kan også være en idé at kvalificere en eller flere lærere eller konsulenter til at være IKV-ambassadør. IKV-ambassadøren kan have flere forskellige roller på skolen, f.eks.:

- IKV-ambassadørerne skal have et solidt kendskab til regler og metoder, så de kan vejlede over for ledelse og kollegaer. Vedkommende skal være synlige på skolen, så alle ved, hvor de kan henvende sig med spørgsmål omkring IKV i AMU.
- IKV-ambassadøren skal informere om IKV, f.eks. i forbindelse med et fyraftensmøde eller personalemøde. Han skal holde sig opdateret og informere om nye tiltag. IKV-ambassadøren skal desuden bruges som konsulent over for fagforeninger og virksomheder.
- Det er en stor fordel for IKV-ambassadøren at have et godt kendskab til FKB'er og AMU-mål. Både i forhold til tilrettelæggelse af gode IKV-forløb, hvor der f.eks. kan laves en vurdering op imod flere beslægtede AMU-mål inden for en FKB. Og i forhold til rådgivningen over for fagforeninger og virksomheder, som tit kommer med en opfattelse af, at IKV-deltageren kan blive kompetencevurderet i alt på en gang.
- Hvis IKV i AMU skal implementeres på en hensigtsmæssig måde, kræver det en intern organisering på skolen. Det er en god idé at få udviklet nogle faste procedurer, og her kan IKV-ambassadøren bidrage med en organiseringsplan.
- IKV-ambassadøren skal være positiv og fremadskuende. Han skal se det positive i, at deltageren dels får mulighed for at få vurderet sine kompetencer, og dels kan motiveres til mere uddannelse. Han skal kunne se mulighederne for, at skolen får fat på kursister, som den ellers ikke ville nå, f.eks. gennem udarbejdelse af en individuel uddannelsesplan

Erfaringer fra skoler, der er i gang med IKV i AMU, tyder på, at det er en god idé, at alle på skolen har en generel indsigt i IKV i AMU, samtidig med at der udvælges en faglærer **og** en konsulent på skolen, der har et særligt fælles ansvar for IKV. Det er vigtigt, at der – ud over den faglige kompetence i IKV i AMU-forløbet – også er en konsulent

på skolen, som kan støtte faglærerne og informere deltagere samt interne og eksterne samarbejdspartnere og kunder.

### **Kvalitetsudvikling**

Udvikling af kvaliteten i IKV i AMU kan styrkes gennem kompetenceudvikling af de lærere og eventuelle andre repræsentanter fra skolerne, der deltager i gennemførelsen af IKV i AMU. Kompetenceudviklingen kan opnås gennem sidemandsoplæring, læring på jobbet og/eller gennem deltagelse i kurser, faglige netværk og erfamøder, der kan gennemføres internt eller eksternt.

Nedskrevne procedurer og præcise beskrivelser af de metoder, der anvendes i IKV, kan danne et godt grundlag for kvalitetsudviklingen. Dette kan f.eks. ske ved, at skolerne udarbejder tjekskemaer, der kan bidrage til at sikre, at alle skolens medarbejdere, der deltager i IKV i AMU, bruger samme standarder og procedurer.

Kvalitetsudviklingen af IKV i AMU skal tage udgangspunkt i evalueringer af forløbene. Det er oplagt at lade en kvalitetsudvikling af IKV i AMU bygge på deltagerevalueringer, der evt. kan gennemføres i Viskvalitet.dk. I praksis kan dette gøres ved at oprette en evaluering i et IDV-modul i Viskvalitet.dk. Desuden vil det være naturligt at gennemføre en mundtlig evaluering med deltagerne ved afslutningen af de enkelte IKV-forløb.

Det er op til den enkelte skole at beslutte, hvilke metoder, der skal benyttes til evaluering af IKV. Det er dog vigtigt, at der på alle skoler er faste procedurer for evaluering af IKV-forløbene.

### 3. Organisering af IKV i AMU på skolen

En vigtig opgave for skolerne for at kunne implementere IKV i AMU er at få organiseret arbejdet med IKV i AMU på en hensigtsmæssig måde. Det kan være at få udviklet nogle faste procedurer for, hvordan man arbejder med IKV i AMU og få fordelt opgaverne mellem medarbejderne på skolen.

Hvis intentionerne skal indfries, må IKV i AMU være et led i skolens strategi for at motivere flere kortuddannede til at deltage i efteruddannelse samt at bidrage til gennemførelse af uddannelsesforløb, der er rettet mod deltagerens aktuelle behov. Som et led i skolens strategi skal alle medarbejderne derfor som minimum være orienteret om, at IKV i AMU er et område, som skolen prioriterer, og som alle medarbejdergrupper på forskellig vis skal engagere sig i. Der skal defineres og uddelegeres ansvarsområder inden for skolens forskellige faggrupper. En skole har gjort sig nogle erfaringer hermed, som eksemplificeres nedenfor.

**Skolens frontpersonale, altså receptionister og sekretærer**, skal være orienteret om IKV i AMU og evt. videreformidle en henvendelse til den rigtige kontaktperson, som i første omgang kan være en kursussekretær eller en uddannelseskonsulent – eller evt. en faglærer, der er IKV-ambassadør, som der er blevet arbejdet med i dette udviklingsprojekt.

**Skolens kursussekretær** skal kunne give den første indledende rådgivning om IKV i AMU, og hun skal derfor have kendskab til de elementer, der indgår i en IKV i AMU. Desuden skal kursussekretæren have kendskab til de forskellige fagligheder, der er i skolens forskellige afdelinger, således at hun kan henvise til den ansvarlige IKV-ambassadør, ledende faglærer eller faglærer. Kursussekretæren skal endvidere kunne udføre det tilhørende administrative arbejde, som f.eks. udarbejdelse af kompetence- og uddannelsesbevis samt deltagerbeviser, ligesom hun kan bidrage til planlægning af IKV-forløbene ved at indkalde IKV-deltagerne.

**Konsulenter** skal kunne rådgive og vejlede deltageren og skal endvidere have et solidt kendskab til regler, faser og metoder, så de også kan vejlede ledelse og kollegaer om processer, administrative rutiner, økonomi mv. IKV-ambassadøren/konsulenten vil ofte være den synlige kontaktperson på skolen, så alle ved, hvem der skal rettes henvendelse til vedrørende IKV i AMU. Konsulenten har endvidere den eksternt rettede kontakt til fagforeninger eller virksomheder og kender til relevante faglærerkompetencer på skolen. Vedkommende har et godt overblik og kendskab til FKB og AMU mål, sådan at han/hun altid er i stand til at videreformidle en IKV i AMU henvendelse til rette kontaktperson/faglærer/IKV-ambassadør. Konsulenten kan evt. selv fungere som en af skolens IKV-ambassadører.

**Uddannelsescheferne** skal motivere faglærere til at foretage IKV i AMU, og de er overordnet ansvarlige for, at der på skolen er fokus på IKV i AMU. Det er samtidig uddannelsescheferne, der har til opgave at sikre, at de rette rammer er til stede for at kunne tilrettelægge og planlægge IKV i AMU-aktiviteter.

**Faglærerne** er centrale personer i IKV i AMU-forløbet, og de skal have kompetencer til at planlægge og gennemføre alle faser i IKV-processen. Det vil sige: At give generel information, vejlede deltageren i den indledende samtale, forberedelse og tilrettelæggelse

af vurdering, udvælgelse af ”materiale” til vurdering, gennemførelse af vurdering, samt den relevante opfølgning, herunder at udarbejde individuelle uddannelsesplaner til IKV-deltagere. Faglærerne kan fungere som IKV-ambassadører på skolen i forhold til kollegaer.

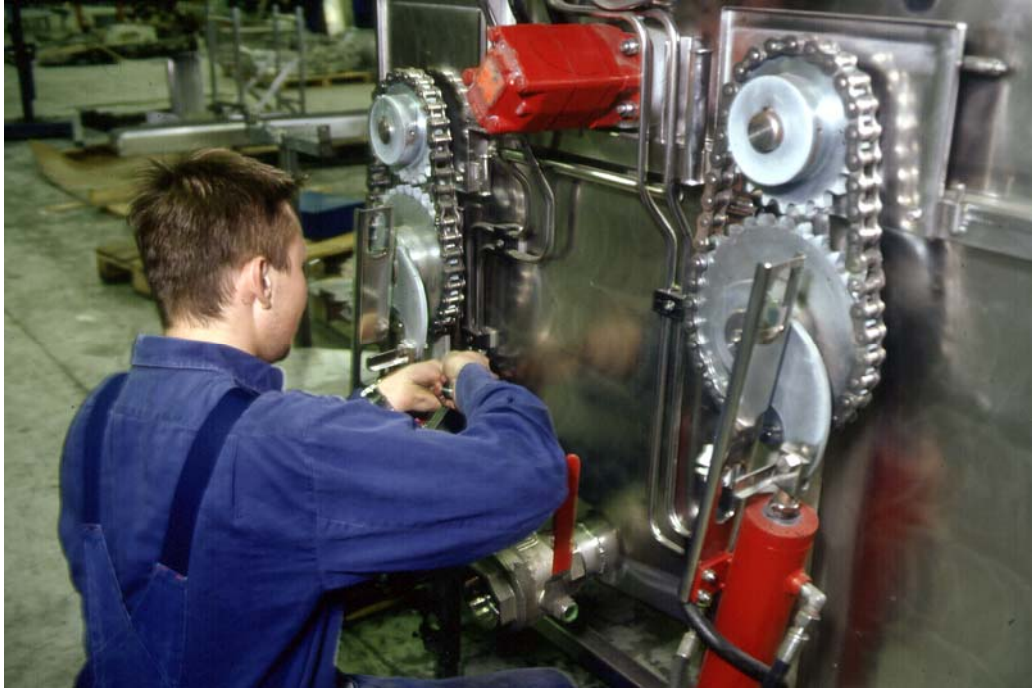



## 4. En fasemodel til gennemførelse af IKV

En individuel kompetencevurdering (IKV) skal altid gennemføres, så den passer bedst til den konkrete deltager, der skal vurderes, og de IKV-behov, som personen har. Det er derfor vanskeligt at komme med en fast model for, hvordan en kompetencevurdering skal gennemføres. Nedenfor er der dog beskrevet en faseopdelt model for, hvordan en IKV *kan* gennemføres:

### En fasemodel til gennemførelse af IKV i AMU

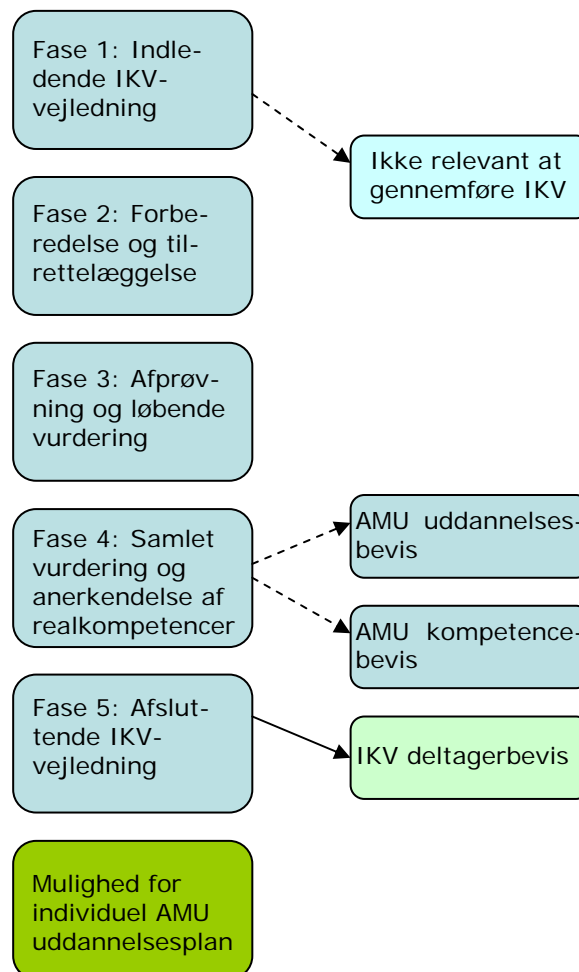

En IKV består i denne udformning af fem faser. Når personen har gennemgået faserne i IKV'en og opnår anerkendelse af realkompetencer, kan personen få et AMU-kompetencebevis eller et eller flere AMU uddannelsesbeviser, hvis personens realkompetencer svarer til, hvad der er indeholdt i et helt AMU-uddannelsesmål. Deltageren modtager altid et IKV-deltagerbevis. Hvis personen ønsker det, kan der udformes en individuel uddannelsesplan.

Uddannelsesinstitutionen kan beslutte, at en person ikke kan få gennemført en IKV, hvis personens realkompetencer ikke indgår i det AMU-uddannelsesmål, som personer ønsker at blive vurderet i forhold til.

I det efterfølgende afsnit vil de enkelte faser blive nærmere beskrevet. I beskrivelsen præsenteres samtidig nogle af de metoder, der kan benyttes i de forskellige faser i gennemførelsen af IKV i AMU. Der kan anvendes mange forskellige metoder i IKV, og de beskrevne metoder skal blot opfattes som eksempler til inspiration.

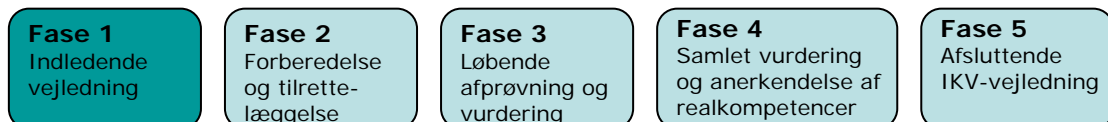

### **Fase 1. Indledende IKV-vejledning**

Ved den indledende IKV-vejledning skal den person, der ønsker en IKV, have mulighed for at blive orienteret og vejledt om de muligheder, der er for at få sine kompetencer vurderet i forhold til en eller flere ønskede AMU-uddannelser. Den indledende vejledning til IKV kan gennemføres af en kvalificeret medarbejder fra uddannelsesstedet. Det kan være en faglærer inden for det faglige område, hvor deltageren ønsker en IKV, det kan være en vejleder, eller det kan være en virksomhedskonsulent.

Den indledende IKV-vejledning kan gennemføres som individuelle samtaler, men der er også mulighed for, at vejledningen indledes med en fælles orientering for en gruppe af personer, der ønsker informationer om muligheder og betingelser for at deltage i IKV i AMU. En sådan fælles orientering kan f.eks. gennemføres på skolen, ude i virksomhederne eller i en fagforenings lokaler.

Det er vigtigt at være opmærksom på, at en fælles information og indledende IKV-vejledning, der gennemføres i en virksomhed, altid skal være målrettet AMU's udviklingsmålgruppe - altså de ufaglærte og faglærte medarbejdere. IKV i AMU må ikke markedsføres som et tilbud til virksomhederne om en bred kortlægning af medarbejdernes kompetencer. Læs mere om markedsføring i kapitel 5.

Ved den indledende samtale skal deltageren hjælpes til at få sat ord på de kompetencer, som han/hun gerne vil have vurderet. Dette skal gøres på en måde, så der bliver åbnet op for en proces, hvor også de færdigheder og den viden, deltageren måske ikke tidligere har tillagt nogen betydning, bliver beskrevet og dermed kan blive genstand for en individuel kompetencevurdering.

Den indledende vejledning munder ud i en præcisering af, hvilken/hvilke FKB'er og uddannelsesmål kompetencevurderingen skal rettes mod. Desuden aftales det videre forløb for kompetencevurderingen.

Endelig orienteres deltageren om, at han/hun skal bidrage til at dokumentere sine realkompetencer, og deltageren får vejledning i, hvilke værktøjer, der kan anvendes til dokumentationen. Dette kan f.eks. være 'Min kompetencemappe' (se beskrivelse under fase 2).

Uddannelsesinstitutionen kan beslutte, at en person ikke kan få gennemført en IKV, hvis personens realkompetencer ikke indgår i det AMU-uddannelsesmål, som personer ønsker at blive vurderet i forhold til.

Den indledende vejledning til IKV i AMU er en generel information og rådgivning, som ikke er en del af den egentlige kompetencevurdering, og som der derfor heller ikke finansieres via IKV-taxameteret.

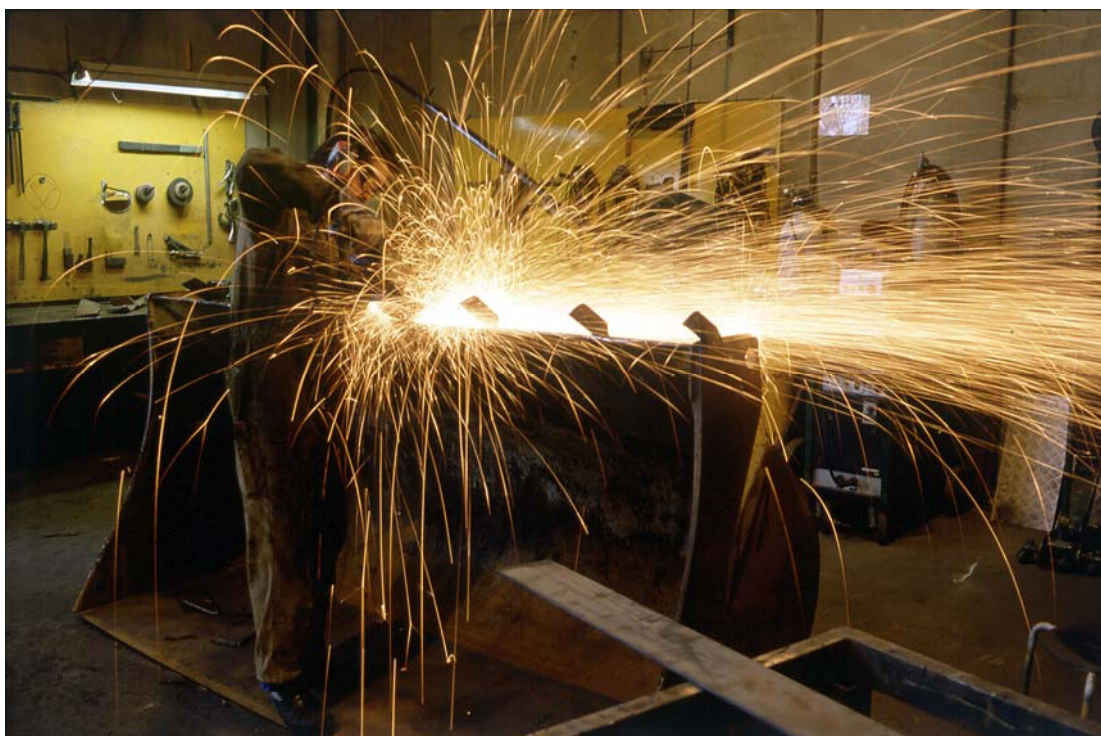

#### Fase 1

Indledende vejledning

#### Fase 2

Forberedelse og tilrettelæggelse

#### Fase 3

Løbende afprøvning og vurdering

#### Fase 4

Samlet vurdering og anerkendelse af realkompetencer

#### Fase 5

Afsluttende IKV-vejledning

### Fase 2. Forberedelse og tilrettelæggelse

Formålet med fase 2 er at skabe et vurderingsgrundlag og fastlægge de mere præcise rammer og indhold for afprøvningen. Før der kan gennemføres en IKV, skal deltageren selv bidrage til at dokumentere sine realkompetencer. Det er ikke hensigten at deltageren skal medbringe al dokumentation for uddannelser og kurser, de har deltaget i, men det er tilstrækkeligt at deltageren beskriver de kompetencer, som han eller hun har erhvervet i arbejds- eller fritidslivet, og som kan danne grundlag for kompetencevurderingen. I den forbindelse kan det være en god ide at gennemføre en samtale med udgangspunkt i den dokumentation som deltageren har om hidtidige opnåede kompetencer. Dokumentationen kan omfatte både formelle (f.eks. eksamens- og kursusbeviser) og uformelle/ikke formelle kvalifikationer (f.eks. arbejdsbeskrivelser, kompetencer opnået i fritids- og foreningsaktiviteter, tillidshverv m.m.) eller tage udgangspunkt i konkrete produkter/emner, deltageren har udarbejdet (f.eks. fotografier, tegninger, logbøger etc.).

### Fakta om IKV

Individuel kompetencevurdering kan foretages af uddannelsessteder, der er godkendt til at udbyde arbejdsmarkedsuddannelser og enkeltfag, der er optaget i en fælles kompetencebeskrivelse.

Individuel kompetencevurdering kan ikke udliciteres.

### Hvad betyder det?

Private virksomheder må ikke gennemføre IKV, selvom et uddannelsessted har udliciteret en eller flere arbejdsmarkedsuddannelser til virksomheden.

Hvis et uddannelsessted ikke er godkendt til at udbyde en konkret arbejdsmarkedsuddannelse eller et enkeltfag, kan uddannelsesstedet låne en godkendelse af et andet uddannelsessted, og derefter må uddannelsesstedet også gennemføre IKV.

Der kan bruges forskellige redskaber til at få et overblik over kompetencerne. Såfremt behovet udelukkende er at få vurderet personen i relation til enkelte AMU-mål, kan det være tilstrækkeligt med et oversigtsskema indeholdende relevante jobområder og relevant erfaring. Ofte vil et 1-2 sideres skema være et godt og anvendeligt værktøj. Der er vist et eksempel herpå i bilag 1.

Deltagerens dokumentation kan helt eller delvist foregå online, eller der kan benyttes udleverede udprint af værktøjerne, der udfyldes inden samtalen med skolens IKV-konsulent/vejleder/faglærer.

Det er deltageren, der har ansvaret for indsamling af dokumentation, omend selve dokumentationen sker i samarbejde med skolens IKV-konsulent/vejleder/faglærer (afhængigt af, hvem på den enkelte skole, der har kompetencerne hertil).

Hvis uddannelsesinstitutionen finder, at en persons kompetencer ikke - eller kun i meget begrænset omfang - indgår i målene for den eller de AMU-mål, som deltageren ønsker en IKV i forhold til, kan uddannelsesinstitutionen afvise at gennemføre den individuelle kompetencevurdering.

På baggrund af den fremlagte dokumentation tilrettelægges det endelige IKV-forløb. Tilrettæggelsen gennemføres primært af den eller de faglærere, der skal foretage vurderingen, men andre repræsentanter fra uddannelsesinstitutionen kan bidrage til tilrettæggelsen.

En detaljeret model, der tager højde for deltagerens kompetencer set i bredeste forstand, er **Min kompetencemappe**. Mappen er en form for CV-ramme eller portefølje, der samler de formelle og uformelle/ikke **formelle** kompetencer. Materialet er frit tilgængeligt på Undervisningsministeriets hjemmeside på adressen: [www.minkompetencemappe.dk](http://www.minkompetencemappe.dk), og det er gratis at bruge materialet.

Der er desuden udviklet forskellige værktøj til selvevaluering og dokumentation af kompetencer erhvervet gennem deltagelse i foreningsliv, frivilligt socialt arbejde og i folkeoplysningen. Værktøjerne kan hentes på følgende websider: <http://www.realkompetence-forening.dk/>, <http://www.realkompetence-frivillig.dk/> og <http://www.realkompetence-folkeoplysning.dk/>. Det kan indgå som et element i 'Min kompetencemappe', og der er link til de tre websider fra det relevante afsnit i 'Min kompetencemappe'.

## Kompetencevurderingsskema

Læreren kan have glæde af at bruge et kompetencevurderingsskema i planlægning og gennemførelse af IKV i AMU.

De enkelte AMU-mål kan opdeles i en række delmål. Derefter kan læreren nedskrive, hvilken viden, færdigheder og handlegenetiser en opfyldelse af delmålene kræver. Herefter skal læreren overveje, hvilke vurderingsmetoder det vil være mest hensigtsmæssige at anvende, når det skal afdækkes, om IKV-deltagerne har kompetencer, der svarer til de enkelte delmål.

### Kompetencevurderingsskema til IKV i AMU

Deltagernavn:

AMU-mål	Delmål	Kræver viden om, færdigheder i etc.	Vurderingsmetoder (test, opgave, observation etc.)	Faglærerens vurdering

Når læreren – evt. i samarbejde med kollegaer – har udfyldt skemaet, skal der udarbejdes teoretiske test, opgaver etc. I gennemførelsen af selve kompetencevurderingen kan læreren løbende anvende skemaet til at notere sin vurdering af i hvilket omfang IKV-deltager har de beskrevne kompetencer. Se eksempler på udfyldte skemaer med efterfølgende opgavesæt i bilag 2.

#### Fakta om IKV

Uddannelsesstedet afdækker, hvilken eller hvilke arbejdsmarkedsuddannelser eller enkeltfag optaget i en fælles kompetencebeskrivelse, der skal være mål og målestok for vurderingen af ansøgerens realkompetencer.

#### Fakta om IKV

Uddannelsesstedet skal i kompetencevurderingen anvende hensigtsmæssige metoder, der giver deltageren mulighed for at demonstrere og pålideligt at få vurderet og anerkendt deres kompetencer.

### AMU-mål og enkeltfag optaget i en FKB

Når faglæreren skal i gang med at tilrettelægge IKV-forløbet, skal det indkredses hvilke AMU-mål og/eller enkeltfag optaget i en Fælles Kompetencebeskrivelse (FKB), som kompetencevurderingen skal gennemføres i relation til. Det kan være en hjælp for fag-

læreren at søge inspiration i en eller flere af de FKB'er, der beskriver det eller de specifikke jobområder, som IKV-deltageren gerne vil kompetencevurderes i forhold til.

Inden for MI's uddannelsesområde er der 15 FKB'er, f.eks. 2601 Transportteknik og 2603 Automatik- og procesteknik. En FKB beskriver mål og rammer for grundlæggende kompetenceudvikling for voksne ufaglærte og faglærte i forhold til behovene inden for et jobområde på arbejdsmarkedet. FKB'erne indeholder bl.a. en beskrivelse af jobområdet, de typiske arbejdspladser, medarbejderne og arbejdsorganisering på arbejdspladserne.

Hver enkelt FKB er delt op i en række mere specifikke Tilhørende Arbejdsmarkedsrelevante Kompetencer (TAK'er). F.eks. er FKB'en 2624 Maskin- og værktøj delt op i fem TAK'er: fagtegning og dokumentation, bearbejdningsteknik, datastyringsteknik, montage og vedligeholdelsesteknik, værktøjsteknik og låseteknik.

**FKB'er inden for MI's uddannelsesområder:**

2601 Transportteknisk område  
2603 Automatik- og procesteknisk område  
2604 Flyteknisk område  
2606 Guld- og sølvsmedeområdet  
2610 Smedeteknisk område  
2624 Maskin- & værktøjsområdet  
2626 Elektronik- og svagstrømsteknisk område  
2627 Data- og kommunikationsteknisk område  
2705 Cykelmekanisk område  
2706 Entreprenør- og landbrugsteknisk område  
2707 Køleteknisk område  
2708 Klimateknisk område  
2709 Varmeteknisk område (fyrede anlæg)  
2761 Opbygning og drift af offshore installationer  
2779 Teknisk dokumentation i industriel produktion

Hver enkelt FKB afslutter med en opstilling af alle de AMU-mål og enkeltmål, der knytter sig til FKB'ens jobområde. F.eks. er der til FKB'en 2603 Automatik- og procesteknik knyttet 70 AMU-mål og enkeltfag.

Hvis en IKV-deltager henvender sig til skolen for at blive kompetencevurderet i forhold til ét AMU-mål, kan læreren – f.eks. med udgangspunkt i deltagerens beskrivelse af erhvervede kompetencer i arbejds- eller fritidslivet - søge inspiration i FKB'en i forhold til hvilke andre AMU-mål, det kunne være relevant at tilbyde deltageren kompetencevurdering i forhold til. Se eksempel herpå i boksen herunder.

### **Kort casebeskrivelse**

Peter henvender sig til EUC Sydøst, fordi han gerne vil kompetencevurderes i forhold til AMU-målet 44652 Automatiske anlæg, fejlfinding relæstyringer og motorer.

Peter blevet bedt om at beskrive sine nuværende/tidligere arbejdsopgaver og -erfaringer, tidligere deltagelse i AMU-kurser samt øvrige tilegnede kompetencer.

Da faglæreren har set det, som Peter har sendt, overvejer han hvilke andre mål, det kunne være relevant at tilbyde Per kompetencevurdering i forhold til. Da Peter arbejder inden for jobområdet 'Automatik- og procesteknik', søger faglæreren inspiration til FKB'en 2630. Faglæreren forslår derefter, at Peter også kompetencevurderes i forhold til følgende to AMU-mål:

- 44659 Systematisk vedligehold på automatiske maskiner og
- 44661 Sikkerhed på automatiske maskiner og anlæg.

Den samlede varighed på de tre AMU-mål er på 15 dage, men faglæreren skønner, at det vil være muligt at kompetencevurdere Peter i forhold til alle tre AMU-mål på blot én dag.

Skolerne kan overveje, i hvilket omfang det kan være relevant for IKV-deltagere at blive kompetencevurderet i forhold til en hel gruppe af AMU-mål, der tilsammen giver en specifik kompetence i forhold til et specifikt jobområde.

Der er f.eks. skoler, der tilbyder kompetencevurderinger i forhold til grupper af AMU-mål, der kan føre til udstedelse af et supplerende uddannelsesbevis inden for et specifikt uddannelsesområde. Læs mere i boksen herunder.

### **Kort casebeskrivelse**

En skole udbyder alle de AMU-kurser, der kan føre til et supplerende uddannelsesbevis som automatiktekniker. Skolen gennemfører jævnligt kompetencevurderinger i relation til de 17 AMU-mål, der tilsammen kan resultere i udstedelsen af et supplerende uddannelsesbevis som automatiktekniker.

IKV-deltagerne er ofte flymekanikere, der kan blive kompetencevurderet i forhold til alle 17 AMU-mål i løbet af 1-2 dage. Efter kompetencevurderingen får IKV-deltagerne udstedt uddannelses- og kompetencebeviser på de kompetencer, som de allerede er i besiddelse af, og de får udarbejdet en uddannelsesplan i forhold til de resterende AMU-mål, der kan føre til det supplerende uddannelsesbevis som automatiktekniker.



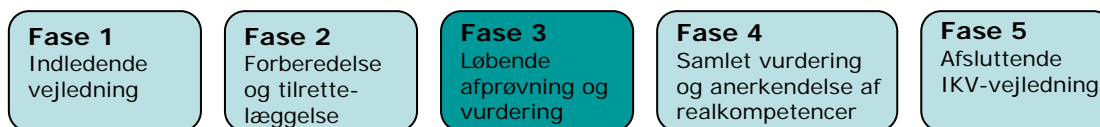

### **Fase 3. Afprøvning og løbende vurdering**

Når overblikket over dokumenterede kompetencer er opnået, er næste trin at afprøve og vurdere kompetencerne. Kompetencevurderingen foretages altid med udgangspunkt i målene for det eller de AMU-kurser, som deltageren ønsker en IKV gennemført i forhold til.

De lærere, der gennemfører de individuelle kompetencevurderinger, skal have de faglige kvalifikationer, der også kræves for at undervise inden for det eller de AMU-mål, der skal kompetencevurderes i forhold til. Det kan derfor være nødvendigt at inddrage flere lærere med forskellige faglige kvalifikationer for at kunne gennemføre en IKV.

Varigheden af en IKV i AMU er fra en halv til fem dage, og den er helt afhængig af den kompleksitet og omfanget af det eller de AMU-mål, som deltageren gerne vil kompetencevurderes i forhold til. For flygtninge og indvandrere er der mulighed for, at kompetencevurderingen kan have en varighed på op til 10 dage, når deltageren mangler dokumentation for kompetencer erhvervet uden for Danmark.

I IKV kan der anvendes forskellige metoder – alt afhængigt af, hvilke kompetencer, der skal vurderes. Fra Undervisningsministeriets side er der metodefrihed til IKV i AMU. Det er derfor op til den enkelte lærer at udvælge de metoder, der i de enkelte tilfælde skønnes at være de mest egnede – dog med den grundlæggende præmis, at det skal være metoder, der giver de bedste muligheder for at vurdere deltagerens kompetencer i forhold til de udvalgte AMU-mål.

De formelle kompetencer, der er tilegnet gennem deltagelse i formel, anerkendt uddannelse, skal vurderes på baggrund af de beviser, som deltageren fremlægger (AMU-beviser, kompetencebeviser, eksamensbeviser etc.). Dette vil sige, at en persons formelle kompetencer ikke skal afprøves.

De kompetencer, der er tilegnet gennem andre former for uddannelse, folkeoplysende aktiviteter, uformel læring i arbejdslivet etc., skal vurderes på baggrund af teoretiske og praktiske prøver.

Når det er klarlagt hvilke mål, der skal vurderes op i mod, og der er skabt overblik over hvilke kompetencer, deltagerne i IKV har opnået, skal der foretages en vurdering af, hvordan selve vurderingen skal foregå.

### **Modeller for organisering af IKV i AMU**

IKV kan gennemføres forskellige steder, f.eks. i et teorilokale eller værksted på skolen, eller den kan foregå i en virksomhed, hvor personen kan demonstrere sine praktiske færdigheder. Hvordan vurderingen konkret skal organiseres vil afhænge af hvorvidt der er tale om enkeltdeletagere, eller der er tale om en gruppe deltagere, det kan være en gruppe medarbejdere fra en virksomhed eller det kan være en gruppe ledige, der er op-



fordret til at blive kompetencevurderet af deres faglig organisation. Nogle af de spørgsmål skolen skal overveje er: Hvor skal kompetencevurderingen foregå, hvem skal gennemføre den og hvordan vil man gennemføre den. Her præsenteres en række modeller til inspiration.

**De første modeller** tager udgangspunkt i enkeltdeltagere, der gerne vil kompetencevurderes.

#### ***Kompetencevurdering af enkeltdeltagere***

- Vurderingen foregår mellem én IKV-deltager og én lærer – i et teorilokale og/eller i et værksted
- Hele eller dele af vurderingen foregår på et allerede eksisterende AMU-hold – i et teorilokale og/eller i et værksted
- Hele eller dele af vurderingen foregår på et EUD-hold – i teorilokalet og/eller i et værksted.

**Andre modeller for organisering** kan anvendes, når der er tale om en gruppe af deltagere, der skal kompetencevurderes.

#### ***Kompetencevurdering af en gruppe af deltagere***

- Skolen samler en gruppe af IKV-deltagere, som gerne vil vurderes i forhold til beslægtede AMU-mål (f.eks. indenfor FKB'en automatik- og procesteknik.) Deltagerne samles, fordi vurderingen kan foregå i det samme værksted og med deltagelse af én faglærer.
- To eller flere skoler går sammen om at samle IKV-deltagere, der skal vurderes i forhold til beslægtede AMU-mål.
- Når en skole tilbyder IKV i relation til en samlet gruppe af AMU-mål kan det føre frem til en faglig anerkendelse i relation til en uddannelse (f.eks. supplerende bevis til Automatiktekniker), eller det kan give merit i relation til en erhvervsuddannelse.

#### ***IKV gennemført i åbent værksted***

- En skole har et IKV-værksted den sidste fredag i måneden
- IKV-deltagere kan komme til kompetencevurdering i relation til de specifikke AMU-mål, som de gerne vil kompetencevurderes i forhold til
- Skolen og deltageren aftaler på forhånd, hvilke AMU-mål deltageren skal kompetencevurderes i forhold til
- På den måde kan skolen sørge for at de relevante faglærere er til stede i det åbne værksted
- En af skolens uddannelseskonsulenter står til rådighed og kan eksempelvis hjælpe med at udarbejde uddannelsesplaner for deltagerne.

## Kompetencevurderingsmetoder

Det vil oftest være hensigtsmæssigt at kombinere flere metoder i afprøvningen, da det kan give et bedre grundlag for vurdering af deltagerens realkompetencer. Kompetencevurderingsskemaet (se s. 21 samt bilag 2) kan være et støtteredskab, når der skal tilrettelægges metoder til afprøvning, ligesom det kan anvendes til at notere observationer under selve kompetencevurderingen.

### Teoretiske prøver:

Formålet med de teoretiske prøver er at teste teoretisk viden. Prøverne kan enten udvikles på de enkelte skoler, eller man kan gøre brug af eksisterende skriftlige eller elektroniske test udviklet i relation til forskellige AMU-mål. Eksempelvis er der i [Viseffekt.dk](http://Viseffekt.dk) allerede udviklet spørgsmål, der måler videnstilvækst relateret til en række AMU-mål. Disse spørgsmål kan bruges som en målestok for den viden, som deltagerne ville blive målt på, hvis de havde deltaget i det tilsvarende AMU-kursus.

De teoretiske prøver kan f.eks. bestå af:

- mundtlige prøver
- multiple choice
- spørgeskema
- IT-baserede test – herunder [Viseffekt.dk](http://Viseffekt.dk)
- vejledende test for voksne til vurdering af basale færdigheder i dansk/skrivning og regning/matematik.

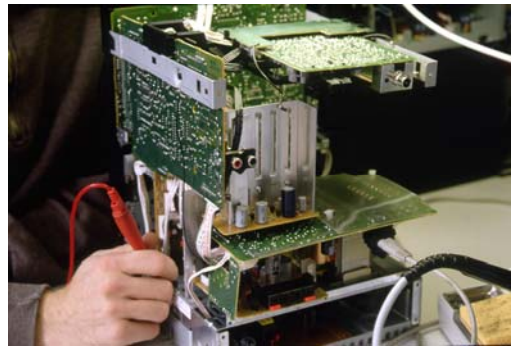

Personer med læse- og skriveproblemer skal tilbydes højtæsningsprogrammer ved IT-baserede test eller lignende, eller der skal være mulighed for, at personerne kan besvare spørgsmålene ved hjælp af en personlig samtale. Højtæsningsprogrammerne kan f.eks. være [adgangforalle.dk](http://adgangforalle.dk) eller CD ORD 6.

### Praktiske prøver:

Formålet med de praktiske prøver er at teste personers faglige færdigheder i praksis. De praktiske prøver kan foregå på skolens værksted eller i virksomheden.

De kan f.eks. foregå ved:

- at udlevere en praktisk opgave til deltageren, som skal løses eller beskrives – formålet er at observere, om personen kan løse hele opgaven eller udvalgte dele af opgaven.
- at gennemføre rollespil – især relevant ved afklaring af 'bløde' kompetencer.
- at observere den proces, som personen gennemgår for at løse opgaven.
- mere eller mindre strukturerede interviews i forbindelse med løsningen af de praktiske overvejelser, for at vurdere deltagerens overvejelser og hensyn relateret til udførelsen af opgaven.
- at vurdere den enkelte persons hånddelag eller sikkerhedsmæssige adfærd i omgangen med maskiner og værktøjer, og i forhold til andre personer på værkstedet.

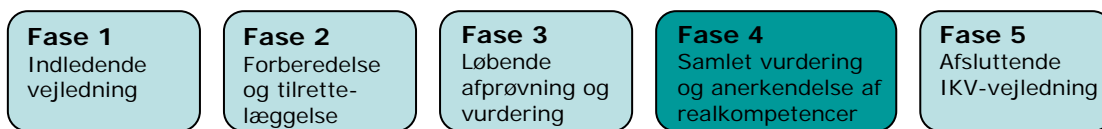

#### **Fase 4. Samlet vurdering og anerkendelse af realkompetencer**

En gennemført IKV giver grundlag for at vurdere, om den enkelte persons kompetencer, i relation til specifikke AMU-mål, kan anerkendes. Vurderingen sker både på baggrund af den dokumentation, som deltageren har fremlagt, og på baggrund af den konkrete vurderingsproces (både teoretiske og praktiske prøver), som deltageren har været igennem. Hvis de(n) involverede lærer(e) har anvendt et kompetencevurderingsskema i vurderingen, kan det aflæses, hvilke AMU-mål og/eller del-mål, som deltageren har kompetencer inden for.

De(n) involverede lærer(e) foretager den endelige vurdering af deltagerens realkompetencer. Hvis det vurderes, at deltageren har realkompetencer, der svarer til målene i et eller flere AMU-kurser, kan uddannelsesinstitutionen udstede uddannelsesbeviser for de pågældende AMU-kurser.

Hvis deltagerens realkompetencer svarer til dele af målene i et eller flere AMU-kurser, kan uddannelsesinstitutionen udstede kompetencebeviser. På kompetencebeviset angives det, hvad der er anerkendt i forhold til målene i et AMU-kursus. Beskrivelsen af kompetencen skal være en ordret afskrift af de dele af AMU-målet, som deltageren får anerkendelse for (jf. bilag 3).

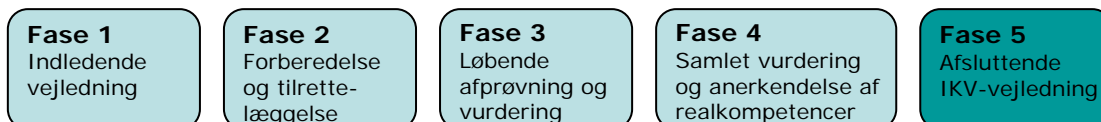

#### **Fase 5. Afsluttende IKV-vejledning**

På baggrund af den gennemførte realkompetencevurdering skal deltageren have en tilbagemelding på, hvad han/hun har fået anerkendt som kompetencer, og hvad der eventuelt ikke er blevet anerkendt.

Samtidig skal deltageren have vejledning om, hvordan han/hun kan tilegne sig eventuelle manglende kompetencer i forhold til det kompetenceniveau, som han/hun gerne vil opnå. Ved den afsluttende vejledning fremlægger en repræsentant fra uddannelsesinstitutionen et forslag til en uddannelsesplan, hvis deltageren ønsker at få sådan en.

Vejledningen kan også bruges til, at deltageren får synliggjort sine relevante realkompetencer, og at deltageren gennem processen bliver afklaret i forhold til, hvad vedkommende kan og vil med disse kompetencer. Det kan f.eks. være, at realkompetencevurderingen har givet deltageren mod på at påbegynde en erhvervsuddannelse, eksempelvis gennem supplerende deltagelse i kompetencevurderingen i GVU.

Ud over eventuelle uddannelsesbeviser, kompetencebeviser og en uddannelsesplan får deltageren udleveret et IKV i AMU-deltagerbevis, der dokumenterer deltagelsen i IKV i AMU. (se. bilag 4)

## 5. Casebeskrivelser

Her præsenteres fire forskellige IKV-forløb med udgangspunkt i fire personers forskellige situation. Den ene casebeskrivelse handler om Anders, der gerne vil kompetencevurderes i forbindelse med et jobskifte. Bente har valgt at få foretaget en kompetencevurdering, da virksomheden hun arbejder i, indfører ny teknologi. Christian har vanskeligheder med at læse og skrive, og i en årrække har han bevæget sig væk fra det jobområde, han egentlig helst vil arbejde med. Derfor vil han gerne kompetencevurderes i forhold til dette. Den sidste casebeskrivelse handler om Daniella, der gerne vil opnå anerkendelse for de selv lærte kompetencer, som hun har erhvervet sig i et andet land.

### Anders Karrosserismed - en casebeskrivelse

Anders er 51 år gammel og faglært karrosserismed. Han har gennem mange år arbejdet på et mindre værksted, hvor han haft varierede opgaver, men værkstedet er for nylig blevet opkøbt af en større virksomhed. Det betyder, at Anders retter buler hele dagen, og han savner variation i hverdagen. Da han via en af sine kammerater hører, at en lokal maskinfabrik mangler medarbejdere, kontakter han produktionschefen for at høre mere om sine muligheder.

Maskinfabrikken er ordreproducerende samt systemleverandør og underleverandør af spåntagende bearbejdning i alle materialer. Virksomheden har en relativt moderne CNC-styret maskinpark, der fremstiller komponenter, reservedele, units og komplette maskiner. Produktionschefen vil gerne ansætte Anders, men det er en forudsætning, at Anders tilegner sig nogle grundlæggende kompetencer inden for CNC-området. Virksomheden beder ham derfor om at kontakte den lokale uddannelsesinstitution for at få udarbejdet en uddannelsesplan.

#### Fase 1. Indledende IKV-vejledning

Anders henvender sig til uddannelsesinstitutionen, hvor han fik sit svendebrev i 1975. Han forklarer, at han skal have lavet en uddannelsesplan, og der bliver aftalt et indledende møde med en af skolens uddannelseskonsulenter.

På mødet indleder uddannelseskonsulenten med at fortælle Anders om IKV - hvad det er, og hvordan den foregår i praksis. Herefter bliver Anders interviewet om sine mål med at blive kompetencevurderet og baggrunden for henvendelsen. Uddannelseskonsulenten bruger en interviewguide for at sikre, at de får talt om alle aspekter i forhold til IKV'en, f.eks. jobmæssig erfaring, IT-færdigheder, uddannelse og kurser, fritidsinteresser etc.

Anders kan godt se sin fordel i at deltage i en kompetencevurdering i stedet for blot at deltage i nogle kurser. Konsulenten og Anders taler om, at den faglige vurdering vil tage afsæt i Anders' samtale med produktionschefen om krav om grundlæggende færdigheder inden for CNC-området. Anders får forklaret, at IKV'en bliver en kombination af samtale med faglæreren samt praktisk og teoretisk afprøvning i skolens praktiklokaler.

Målet med samtalen er desuden at give Anders et overblik over de kompetencer, han skal dokumentere forud for vurderingen. Konsulenten finder ud af, at Anders er vant til at bruge pc derhjemme. Derfor aftaler de, at Anders efter en introduktion til 'Min kom-

petencemappe' ([www.minkompetencemappe.dk](http://www.minkompetencemappe.dk)) skal oprette en mappe, hvor han indsamler relevant dokumentation, hvorefter han skal sende det til skolen.

Undervejs i samtalen bruger konsulenten et aftalepapir til at fastholde de ting, som Anders og han bliver enig om.



Anders får navn og telefonnummer på faglæreren, som han skal aftale tidspunkt for kompetencevurderingen med. Til sidst orienterer konsulenten Anders om regler og økonomi i forbindelse med IKV og efteruddannelse, og endelig får Anders en kopi af aftalepapiret.

## **Fase 2. Forberedelse og tilrettelæggelse**

Efter mødet med Anders orienterer uddannelseskonsulenten faglæreren om samtalen.

Anders udfylder de relevante dele af 'Min kompetencemappe' og sender den til skolen. Da skolen modtager materialet, holder uddannelseskonsulenten og faglæreren et kort møde, og de finder i fællesskab frem til, hvilke uddannelsesmål, de forventer det er relevante for Anders at blive kompetencevurderet i forhold til.

Der er i alt seks AMU-mål, som Anders vil have glæde af i sin nye jobfunktion. Han skal kompetencevurderes i forhold til fem af disse mål. Da Anders ikke har nogen kompetencer i forhold til det sjette AMU-mål om CNC-teknik, vil det ikke være relevant at gennemføre en kompetencevurdering i forhold til dette mål. Anders skal deltage i AMU-kurset, hvis han vil tilegne sig disse kompetencer.

Skolen vurderer, at den kompetencevurderingen vil tage fem dage, og dette får Anders besked om.

Anders aftaler med sin nuværende arbejdsgiver, at han ønsker at bruge sin ret til frihed til en uges uddannelse, og de finder sammen frem til nogle mulige perioder, hvor virksomheden kan undvære ham. Herefter kontakter Anders faglæreren for at aftale en startdato for kompetencevurderingen.

Faglæreren udarbejder en foreløbig plan for gennemførelse af IKV-forløbet. Af planen fremgår de seks AMU-mål, som læreren antager, at Anders har behov for. Lærerne har også noteret, hvilken afprøvningsform, som han primært vil bruge i relation til de fem AMU-mål, som Anders skal kompetencevurderes i forhold til. Som tidligere nævnt er det ikke relevant at afprøve Anders i forhold til AMU-målet i CNC-teknik, da han tilsyneladende ikke har nogen realkompetencer inden for dette område.

### IKV i AMU for Anders Karrosserismed

Relevante uddannelsesmål	Afprøvningsform:
Kunde/leverandørforhold for operatører	Samtale/dialog
Tyndpladebearbejdning på CNC-maskiner	Interview + praktisk afprøvning
Kvalitetsbevidsthed ved industriel produktion	Multiple choice spørgsmål + interview
PC-bruger, introduktion til programmering	Datateknisk afprøvning
Dokumentation ved procesindustriel produktion	Samtale/dialog + praktisk afprøvning
CNC-teknik	Ingen prøvning, ingen forudsætning
<i>De bløde områder af AMU-målene inkluderes så vidt muligt som naturlige elementer i forbindelse med den praktiske afprøvning.</i>	

### Fase 3. Afprøvning og løbende vurdering

Da Anders møder faglæreren på skolen, starter de med at gennemgå den dokumentation, som Anders har sendt til skolen i form af 'Min kompetencemappe'. Underviseren har det nye jobområde som udgangspunkt og spørger ind til faglighed, sproglige færdigheder, joberfaringer, kendskab til tolerancer og kvalitet, levering til tiden etc., som er relevant i forhold til det nye job. Det er en del år siden, at Anders fik sin grunduddannelse, så der er fokus på erfaringer og efteruddannelse, herunder sprog, især fordi mange manualer f.eks. foreligger på engelsk.

Derefter præsenterer faglæreren planen for den kompetencevurdering, som Anders skal deltage i, og der foretages justeringer efter behov. Kompetencevurderingen vil blive gennemført som en kombination af samtale, teoretiske opgaver og praktiske afprøvnings i værkstedet i relation til de valgte uddannelsesmål.

Anders bekræfter, at han ikke har kompetencer i forhold til CNC-teknik, og at han derfor gerne vil deltage i dette kursus uden forudgående kompetencevurdering.

Herefter starter selve afprøvnings og den løbende vurdering af Anders' kompetencer. Som eksempel på, hvordan afprøvnings og vurderingen foretages, er der nedenfor en



kort beskrivelse af, hvordan dette sker i relation til uddannelsesmålet: 'Tyndplade bearbejdning af CNC-maskiner'.

### **IKV i relation til uddannelsesmålet 'Tyndpladebearbejdning på CNC-maskiner'**

I relation til uddannelsesmålet er det centralt at afprøve, om Anders er i stand til at løse følgende opgaver:

- Sikkerheds- og miljømæssig korrekt anvendelse af opmærkeværktøj til opmærkning på tyndplade
- Afkorte og tildanne ved hjælp af klipning

Endvidere er det relevant at afprøve, om Anders kan udføre:

- Falsning
- Sikning
- Korrekt forbukning
- Klarlægge bukkerækkefølge
- Placere emnet korrekt i maskinen
- Fremstille/samle emner i tyndplade samt udføre bukkeopgaver ud fra isometriske tegninger og plantegninger.

En del af ovenstående kompetencer er Anders potentielt i besiddelse af qua tidligere uddannelse og erfaringer. Andre dele er det ikke relevant at afprøve, da Anders ikke har kendskab til CNC. Derfor er det på forhånd åbenlyst, at Anders ikke kan få et AMU-uddannelsesbevis på baggrund af kompetencevurderingen. Hensigten med kompetencevurderingen er derfor at klarlægge, om Anders kan få et kompetencebevis for dele af AMU-målet.

Metodisk tager afprøvningen udgangspunkt i en praktisk opgave, der rummer de ovennævnte discipliner. Samtidig med, at Anders arbejder med opgaveløsningen, taler læreren med ham om metoder, teknikker, problemstillinger mv., og derigennem kan læreren afklare, om Anders har de kompetencer, der fremgår af uddannelsesmålet.

Hensigten med "prøveformen" er, at Anders' kompetencer skal iagttages i en situation, som ligger tæt på en virkelig situation på arbejdsmarkedet. Det er på ingen måde hensigten, at Anders oplever situationen som en "eksamen". Gennem iagttagelse, samtale og vurdering af den færdige opgave foretager læreren en vurdering af, hvilke delmål Anders behersker, og hvilke han ikke behersker på tilstrækkeligt niveau.

#### **Fase 4. Samlet vurdering og anerkendelse af realkompetencer**

Den gennemførte IKV viser, at Anders har en god forståelse for det fagspecifikke, men at han mangler færdigheder inden for Cad/Cam og nogle af de 'bløde' delmål i arbejdsmarkedsuddannelserne.

Anders kan få AMU-uddannelsesbevis for to af AMU-målene. Desuden kan han få et kompetencebevis for dele af målet for AMU-kurset 'Tyndpladebearbejdning på CNC-maskiner'.

De øvrige dele af målet samt de resterende to AMU-mål, som Anders er blevet kompetencevurderet i forhold til, indgår i det udkast til uddannelsesplanen, som faglæreren udarbejder. CNC-introduktion indgår ligeledes i uddannelsesplanen, da det allerede fra starten var åbenlyst, at Anders ikke havde kompetencer inden for dette område, og at det derfor ikke skulle være et element i afprøvningen. I uddannelsesplanen lægger faglæreren op til, at kompetenceudviklingen gennemføres i åbent et værksted i tre perioder med indlagte praktikperioder i virksomheden.

##### **Fakta om IKV**

Individuel kompetencevurdering kan ikke afholdes som fjernvurdering.

##### **Hvad betyder det?**

Der skal altid være en lærer til stede, når der gennemføres IKV.



#### **Fase 5. Afsluttende IKV-vejledning**

Ved den afsluttende IKV-vejledning gennemgår faglæreren, uddannelseskonsulenten og Anders udkastet til uddannelsesplanen sammen. Herigennem får Anders et samlet overblik over, hvordan han kan tilegne sig de ønskede kompetencer, rækkefølgen af de enkelte kurser, tidspunkter for afvikling m.m. Desuden får han udleveret AMU-uddannelsesbeviser for de to mål, han har fået anerkendt sine realkompetencer inden for, samt kompetencebeviset for dele af AMU-målet 'Tyndpladebearbejdning på CNC-maskiner'.

Anders skal nu finde ud af, hvad han vil. Vil han tilbage til sit nuværende job, eller vil han efteruddanne sig i samarbejde med den nye arbejdsgiver – og som følge af dette valg deltage i den relevante efteruddannelse? Det aftales, at Anders kontakter skolen i den efterfølgende uge for at give en tilbagemelding.

##### **Fakta om IKV**

På baggrund af vurderingen og bedømmelsen af deltagerens realkompetencer anerkender uddannelsesstedet deltagerens realkompetencer. Eventuelle beviser og uddannelsesplaner udstedes til og tilhører den enkelte deltager.

##### **Hvad betyder det?**

Eventuelle beviser og uddannelsesplaner udleveres til deltageren - ikke til virksomheden. Uddannelsesstedet skal opbevare en kopi af kompetencebeviset og uddannelsesbeviserne.



## Bente Finmekaniker - en casebeskrivelse

Bente er 35 år, og hun er uddannet finmekaniker i en virksomhed, der fremstiller måleinstrumenter.

Virksomheden vil indføre ny teknologi, der blandt andet omfatter SMD-lodning. Virksomheden har i den forbindelse tilbudt deres medarbejdere, at de kan blive efteruddannet, således at de efterfølgende kan blive tilbudt nye arbejdsopgaver, der har mere fokus på udviklingsopgaver. En større gruppe af medarbejderne har sagt, at de gerne vil deltage i relevant efteruddannelse.

### **Fase 1. Indledende IKV-vejledning**

HR-chefen på virksomheden tager kontakt til EUC-Lokal for at høre, om de kan være behjælpelige med at afdække og vurdere medarbejdernes kompetencer set i relation til virksomhedens nye kompetencebehov.

Der afholdes et møde på virksomheden, hvor virksomhedens produktionschef, HR-chefen samt tillidsmanden deltager. Fra EUC-Lokal deltager uddannelseskonsulenten samt en faglærer fra det fagområde, der bliver berørt.

På mødet fremlægger virksomheden de kompetencebehov, som de har brug for fremover:

- Pc-kundskaber inden for tekstbehandling, regneark og kendskab til databaser
- SMD lodning
- Elektronikmontage.

Bente bliver, sammen med de andre interesserede medarbejdere, efterfølgende indkaldt til et orienteringsmøde på virksomheden, hvor en faglærer fra EUC-Lokal orienterer om hensigten med IKV, ligesom de forskellige begreber bliver forklaret. Bente og en række af hendes kolleger siger ja tak til at få gennemført en IKV.

Bente og de øvrige kollegaer, der skal deltage i IKV, får til opgave at indsamle dokumentation for deres formelle kompetencer. De skal også samle dokumentation for ikke-formelle/uformelle kompetencer, der kan have relevans for de nye arbejdsopgaver.

Endelig bliver Bente og kollegaerne præsenteret for den lærer, der skal foretage IKV for dem, og der bliver truffet aftale om, hvornår skolen skal have tilsendt IKV-deltagernes dokumentation.

### **Fase 2. Forberedelse og tilrettelæggelse**

Bente går i gang med at indsamle den dokumentation, der skal bruges for, at faglæreren kan vurdere Bentes realkompetencer i forhold til de AMU-mål, som Bente skal kompetencevurderes i forhold til.

Dokumentationen består af Bentes svendebrev samt et bevis for et AMU-kursus i kalibrering af temperaturmålere. På baggrund af dokumentationen planlægger faglæreren et foreløbigt program for gennemførelse af den individuelle kompetencevurdering, og der tages kontakt til Bente for at aftale det videre forløb.



### **Fase 3: Afprøvning og løbende vurdering**

Bente indkaldes til et interview og afprøvning på EUC-Lokal. Interviewet gennemføres af den faglærer, der skal gennemføre den individuelle kompetencevurdering med Bente. Læreren tager i interviewet udgangspunkt i den tilsendte dokumentation. Under interviewet kommer det frem, at Bente er kasserer for den lokale håndboldklub. Desuden er hun redaktør for klubbladet. Dvs. at Bente har kendskab til regneark og tekstbehandling. Hun har også deltaget i et elektronikkursus på ungdomsskolen.

Faglærerne har planlagt, at Bente skal deltage i en PC-test for at vurdere hendes realkompetencer i relation til AMU-målene 'Indskrivning og formatering af mindre tekster (44349) og 'Anvendelse af regneark til talbehandling' (44343). Testen gennemføres på skolen sammen med de øvrige medarbejdere fra virksomheden, der skal testes inden for samme område for at få fastlagt deres behov for eventuel uddannelse.

Bente skal desuden afprøves inden for AMU-målet 'Lodning af SMD-komponenter' (43914). En del af afprøvningen foregår som led i en praktisk opgave ude i virksomheden, mens en anden del foregår på skolen (jf. eksempel i bilag 5).

### **Fase 4: Samlet vurdering og anerkendelse af realkompetencer**

Efter gennemførelse af pc-testen får Bente anerkendelse for de to AMU-mål inden for tekstbehandling og regneark. Skolen udsteder AMU-uddannelsesbeviser for de to AMU-mål.

Ved den praktiske afprøvning i virksomheden viste det sig, at Bentes kompetencer ikke svarede til det niveau, der er for AMU-målet for lodning af SMD-komponenter. Faglæreren udarbejder derfor et udkast til en uddannelsesplan, der både omfatter kurset i lodning af SMD komponenter og et kursus i databaser.

### **Fase 5: Afsluttende IKV-vejledning**

Ved den afsluttende vejledning gennemgår faglæreren og Bente udkastet til uddannelsesplanen. Bente er meget enig i behovet for et kursus inden for lodning af SMD-komponenter, således at hun kan få den nødvendige certificering, der kræves i forhold til virksomhedens kompetencekrav. Hun vil ligeledes gerne deltage i AMU-kurset 'Databasevedligeholdelse til jobbrug' (44338). Undervejs kommer faglæreren og Bente frem til, at hun også har behov for et kursus i 'Kvalitetslodning efter IPC-standard' (45031).

Ændringerne skrives ind i uddannelsesplanen, hvorefter Bente får udleveret den endelige uddannelsesplan. Det aftales, at Bente viser uddannelsesplanen til HR-chefen og produktionschefen hjemme i virksomheden, og at der derefter kan foretages en koordinering i forhold til øvrige medarbejdere i virksomheden, der viser at sig at have nogle af de samme kompetenceudviklingsbehov som Bente. Se Bentes uddannelsesplan i bilag 6.



#### **Fakta om IKV**

Individuel kompetencevurdering foretages forud for ansøgerens eventuelle optagelse til arbejdsmarkedsuddannelse, og den kan vare 0,5-5,0 dage. Individuel kompetencevurdering tilrettelægges som et individuelt forløb.

#### **Hvad betyder det?**

Der må ikke gennemføres IKV og AMU i ét sammenhængende forløb. Først gennemføres IKV, hvorefter der gennemføres AMU på baggrund af resultaterne af IKV.

Længden af et IKV-forløb er bestemt af, hvornår uddannelsesstedet mener, at de har et grundlag for vurdering af den konkrete deltagers kompetencer. Længden er således helt individuelt bestemt.

## Christian Automekaniker - en casebeskrivelse

Christian er 42 år og blev i 1985 uddannet som automekaniker. Han har efterfølgende haft forskellige job uden for autobranschen, men senest har han arbejdet som klargøringsmand og dækmontør i den virksomhed, hvor han også på nuværende tidspunkt er ansat.

Han har vanskeligheder med at læse og skrive - en problemstilling, som han selv er bevidst omkring, og som han både er interesseret i og motiveret for at gøre noget ved. Christian ønsker at få sine kompetencer anerkendt samt deltage i relevant efteruddannelse med det mål, at han igen kan opnå job som personvognsmekaniker. Christian har i en frokostpause talt med sine kollegaer omkring mulighederne for at overtage en ældre kollegas job, når denne inden for en kortere periode går på efterløn. Kollegaen arbejder på nuværende tidspunkt som allround mekaniker på værkstedet. Efterfølgende har Christian snakket med sin værkfører omkring de konkrete muligheder, og de er blevet enige om, at Christian skal kontakte det lokale EUC for at høre om mulighederne for opkvalificering.

I lokalområdet er der generelt mangel på faglært arbejdskraft inden for autoområdet. Derfor er virksomheden straks med på ideen og også indstillet på at give Christian mulighed for tidsmæssigt og økonomisk at deltage i et opkvalificeringsforløb. Christian og værkføreren taler også om, hvilke kompetencer det er, at Christian har behov for at til egne sig, hvis han fremover skal arbejde som mekaniker.

Efterfølgende kontakter Christian det lokale EUC, hvor han i første omgang får kontakt til kursussekretæren inden for området. Sekretæren sender ham imidlertid videre til en uddannelseskonsulent.





## Fase 1. Indledende IKV-vejledning

I den indledende telefoniske samtale mellem Christian og uddannelseskonsulenten fra det lokale EUC får Christian en generel information og vejledning omkring IKV. Der drøftes blandt andet:

- Muligheder omkring IKV
- Økonomi
- Indhold
- Mål for IKV
- Oplysninger om muligt tidspunkt og tidsramme for gennemførelse af IKV

Christian bliver bedt om at indsamle og medbringe relevante dokumenter – dvs. beviser for gennemførte uddannelser og kurser - formelle som uformelle/ikke formelle - til et møde på skolen. Herudover skal han medbringe en oversigt over virksomheder, hvori han tidligere har været ansat og hvilke jobfunktioner, han har varetaget. Uddannelseskonsulenten fortæller Christian, at han ikke skal have afprøvet og vurderet de formelle kompetencer, som han allerede har dokumentation på, herunder f.eks. hans erhvervsuddannelse som mekaniker.

Uddannelseskonsulenten kontakter herefter skolens autoafdeling for at igangsætte IKV-processen, hvor Christian kan få en samtale med en faglærer.

### Fakta om IKV

Deltagerens arbejdsgiver kan inddrages i forberedelsen af forløbet ved at tilvejebringe beskrivelsen af deltagerens jobfunktion eller kompetenceprofil. Ansøgeren sørger selv for indsamling af relevant dokumentation for de realkompetencer, som denne ønsker inddraget i den individuelle kompetencevurdering.

### Hvad betyder det?

Som forberedelse til en IKV kan ansøgeren f.eks. udfylde "Min kompetencemappe". Materialet medbringes til uddannelsesstedet, som på baggrund heraf har et bedre grundlag for at afdække, hvilken eller hvilke arbejdsmarkedsuddannelser eller enkeltfag, der skal være mål og målestok for vurdering af ansøgerens realkompetencer.

## Fase 2. Forberedelse og tilrettelæggelse

Christian medbringer den indsamlede dokumentation til mødet på skolen.

Til mødet anvendes et IKV-skema, der beskriver alle de AMU-mål, der er indeholdt i FKB'en for det transporttekniske område. Disse mål er omskrevet til et forståeligt dansk, så de kan forstås af alle medarbejdere på et værksted.

På mødet sker der følgende. Faglæreren gennemgår de enkelte AMU-mål for Christian for at få belyst, hvilke AMU-kurser, der er relevante for Christian i de kommende arbejdsopgaver på værkstedet. Mål, som Christian umiddelbart giver udtryk for, at han stadig har faglige kompetencer inden for, bliver efterfølgende planlagt som elementer, der skal indgå i IKV, så der kan foretages en vurdering af, om han har kompetencerne.

De øvrige relevante AMU-mål noteres ned med henblik på en efterfølgende udarbejdelse af en uddannelsesplan.

Tidspunkter og tidsramme for prøvning aftales. Faglæreren har besluttet, at den individuelle kompetencevurdering skal gennemføres på skolen i forbindelse med afvikling af et AMU-kursus inden for mekanikerområdet.

Christian har, som tidligere nævnt, vanskeligheder med at læse og skrive, og faglæreren tilbyder derfor Christian, at han kan få gennemført en vurdering af sine færdigheder i læsning og skrivning. Dette tilbud tager Christian imod.

### **Fase 3. Afprøvning og løbende vurdering**

Ved afprøvningen af Christians kompetencer anvendes der en række forskellige metoder. Faglæreren benytter sig af: Interview/overhøring, IT-baserede test, skriftlige prøver og værkstedsopgaver. Ud over en vurdering af Christians fagteoretiske kompetencer har faglæreren også fokus på Christians kompetencer i forhold til at tilrettelægge og gennemføre konkrete arbejdsopgaver. Se eksempel på kompetencevurdering af uddannelsesmålet 'Elektronik på mobile køretøjer' i bilag 7.

I forhold til den faglige afprøvning bliver Christian koblet på et efteruddannelseshold, hvor faglæreren, samtidig med den øvrige undervisning, også igangsætter og følger op på Christians opgaver.

Desuden gennemføres der en vurdering af Christians færdigheder i dansk. Det sker via Vejledende Læsetest for Voksne, som Undervisningsministeriet har fået udviklet. Desuden får Christian nogle små skriveopgaver, der kan bidrage til at vurdere hans kompetencer til f.eks. at udfylde arbejdssedler. Testen af Christians læse- og skrivefærdigheder gennemføres i et af skolens computerlokaler, da test af Christians læsekompetencer med fordel kan gennemføres elektronisk. Skolen har en FVU-lærer, som gennemfører såvel læsetesten som skrivetesten.



#### **Fase 4. Samlet vurdering og anerkendelse af realkompetencer**

På baggrund af de teoretiske og praktiske opgaver, som Christian har deltaget i, foretager læreren en samlet vurdering af Christians realkompetencer. Faglæreren vurderer, at der er to AMU-mål, som Christian kan få AMU-uddannelsesbeviser på, da han til fulde har de kompetencer, der er beskrevet i uddannelsesmålene. Der er dele af fire andre uddannelsesmål, som Christian kan få anerkendt sine realkompetencer for, og derfor kan han få et AMU-kompetencebevis. De øvrige uddannelsesmål, der kunne være relevante for Christians kommende arbejdsopgaver, har han ikke tilstrækkelige kompetencer indenfor, og han har derfor behov for yderligere uddannelse.

Vurderingen af Christians læse- og skrivefærdigheder viser, at Christian har behov for undervisning i såvel læsning og skrivning i forhold til de arbejdsopgaver, han skal udføre. Det er FVU-lærerens vurdering, at Christian vil kunne få glæde af at deltage i Forberedende Voksenundervisning (FVU).

Faglæreren udarbejder et forslag til en uddannelsesplan, som han vil præsentere for Christian ved den afsluttende IKV-vejledning.



#### **Fase 5. Afsluttende IKV-vejledning**

Ved den afsluttende IKV-vejledning får Christian en tilbagemelding på den individuelle kompetencevurdering, og han får udleveret AMU-uddannelses- og kompetencebeviser for anerkendelsen af sine realkompetencer.

Faglæreren og Christian drøfter det udkast til en uddannelsesplan, som faglæreren har udarbejdet inden mødet. Der foretages nogle enkelte justeringer i udkastet til uddannelsesplanen, og den bliver underskrevet af begge parter. Hvis Christian gennemfører den efteruddannelse, der fremgår af planen, kan han igen fungere som personvognsmekaniker. Christian vil tage uddannelsesplanen med hjem i virksomheden og med sin værkfører drøfte mulighederne for at deltage i den foreslåede efteruddannelse.

Christian giver udtryk for, at han gerne vil deltage i FVU, hvis det kan passes ind i forhold til hans arbejde. Erhvervsskolens tilbud om FVU ligger primært i dagtimerne, men Christian vil gerne deltage i undervisning om aftenen. Det aftales, at erhvervsskolen vil ringe til det lokale VUC for at fortælle dem om resultatet af den vejledende læsetest for voksne, som Christian har deltaget i, og for at bede dem om at kontakte Christian med et forslag til, hvordan han kan komme i gang med FVU.

Der udfyldes et aftalepapir, der underskrives af begge parter. Christian får herigennem en skriftlig tilbagemelding om IKV-forløbet, som viser, hvad der er blevet gennemgået og med hvilket resultat. Desuden får han beviset på, at han har deltaget i et IKV-forløb.

Mødet afsluttes med en evaluering af IKV-forløbet. Skolen har besluttet, at alle IKV-forløb skal evalueres med Viskvalitet.dk, så det gennemføres først. Derefter evaluerer faglæreren og Christian hele IKV-forløbet mundtligt.

Hvis Christian og virksomheden accepterer uddannelsesplanen, hjælper skolens uddannelseskonsulent eller vejleder efterfølgende med at planlægge aktiviteterne. Skolens sekretariat hjælper med at få Christian tilmeldt de enkelte AMU-kurser.

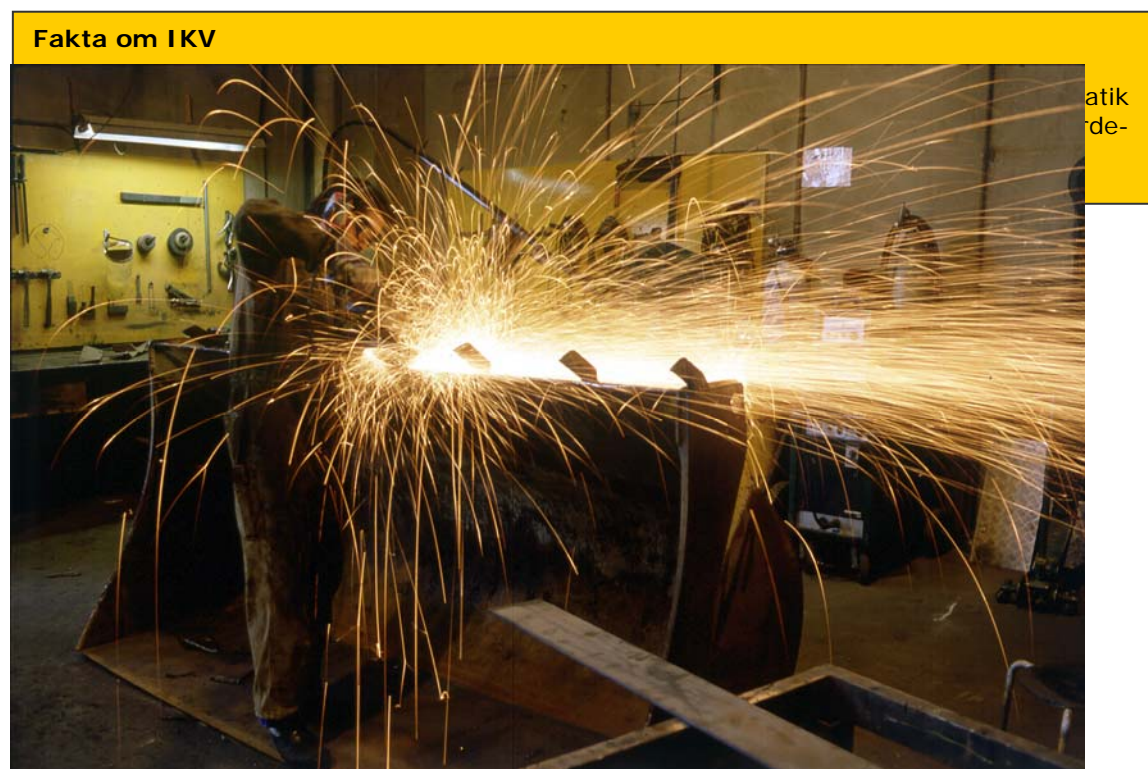



## Daniella Guldsmed - en casebeskrivelse

Daniella er 26 år. Hun kommer fra Frankrig, men hun har boet seks år i Danmark sammen med sin danske mand. Daniellas far havde et lille guldsmedeværksted, hvor han lavede smykker til grossister. Her tilbragte Daniella meget tid under opvæksten. Hun havde flair for faget og gik ud af skolen efter 10. klasse for at arbejde sammen med sin far. Hun har ikke fået nogen faglig uddannelse, men hun har deltaget i nogle forskellige kurser, som hun dog ikke har papirer på. Daniella kalder sig selv for autodidakt.

Daniella er en rigtigt dygtig svømmer, og hun har siden ankomsten til Danmark været aktiv i byens svømmeklub. Hun blev for et par år siden valgt til kasserer og har siden deltaget i regnskabskurser på aftenskolen. Hun tjener penge ved at være livredder på fuldtid. Desuden sælger hun af og til de smykker, hun laver i sin fritid.

Daniella drømmer om at sælge smykker til gallerier i Frankrig og England. Derfor vil hun gerne blive dygtigere til ædelstensindfatning. Hun vil også gerne forhøje den håndværksmæssige og kunstneriske kvalitet i de ting hun laver. Daniella henvender sig derfor til den lokale erhvervsskole for at få hjælp til at vælge den rigtige efteruddannelse.



### **Fase 1. Indledende IKV-vejledning**

I den første telefonsamtale mellem Daniella og erhvervsskolen aftales et tidspunkt til en indledende samtale, og det aftales, at der afsættes ca. en time til samtalen. Daniella bliver bedt om at medbringe eksamenspapirer, udtalelser, præsentationsmateriale og eventuelle færdige smykker, som hun selv har forarbejdet, til mødet.

Den første samtale foregår mellem Daniella og erhvervsskolens IKV-konsulent. Konsulentens opgave er at pejle sig ind på Daniella og finde svar på spørgsmålene:

- Kan Daniella følge en undervisning på dansk, eller skal hun have supplerende dansk-undervisning?
- I hvilket omfang er Daniella interesseret i mere uddannelse? Hvis hun gerne vil have et længere uddannelsesforløb, kunne en individuel kompetencevurdering i forhold til GVU være det næste trin. Hvis hun kun har mulighed for at tage korte kurser, skal der foretages en IKV i AMU.
- Hvis Daniella har mulighed for at tage en GVU, vil afklaring af hendes engelskniveau indgå i denne. Hvis hun skal deltage i IKV i AMU, skal skolen så alligevel hjælpe hende med en kompetenceafklaring i forhold til engelsk?
- Skal Daniella henvises til andre uddannelsessteder for at få afklaret, om hun skal have kurser inden for kundepleje, salgsteknik, butiksyndretning osv.?
- Daniella skal have informationer om økonomi, tidsramme, split-kurser og andre muligheder, der passer til hendes situation.

Resultatet af samtalen bliver, at Daniella gerne vil deltage i en IKV i AMU. Hun har ikke mulighed for at tage GVU. Det skyldes dels hendes økonomiske situation, og dels at hun ikke har mulighed for at være væk fra arbejdet i længere perioder.

Undervejs i samtalen kommer det frem, at Daniella også kunne have glæde af at deltage i nogle handelsorienterede uddannelsesaktiviteter, der kan kvalificere hende i forhold hendes drøm om at sælge smykker til Frankrig og England. Endelig vil hun gerne blive bedre til at tale engelsk.

Erhvervsskolen udbyder ikke arbejdsmarkedsuddannelser inden for det merkantile område, så IKV-konsulenten lover at kontakte den lokale handelsskole med henblik på kompetencevurdering og kompetenceudvikling i relation til de relevante merkantile AMU-mål. Konsulenten foreslår desuden Daniella, at hun kan kontakte studievejlederen på VUC for at få orientering om de forskellige niveauer for engelskundervisning.

IKV-konsulenten har ikke en faglig uddannelse inden for Daniellas fag. Daniella bliver derfor bedt om også at medbringe præsentationsmaterialet til den faglige afklaring og vurdering, der senere skal foretages sammen med en af skolens faglærere.

Daniella går fra samtalen med IKV-konsulenten med et stykke papir i hånden. Her står der noget om rammerne for IKV'en. Desuden fremgår det også, hvornår hun skal møde på værkstedet til den faglige afklaring. Endelig har hun fået kontaktoplysninger angående det lokale VUC.

## **Fase 2. Forberedelse og tilrettelæggelse**

Faglæreren bliver kontaktet af IKV-konsulenten, der informerer om Daniella. Faglæreren skal vide noget om Daniellas forudsætninger og hendes mål med kompetencevurderingen. Desuden skal han have en kopi af eventuelle aftaler, IKV-konsulenten har indgået med Daniella.

Ud fra oplysningerne planlægger faglæreren et afprøvningsforløb for Daniella, der retter sig mod tre specifikke AMU-mål: *'Guldsmedeteknik'*, *'Guldsmedeteknik, grabbefatning, store/flere sten'* og *'Guldsmedeteknik, smykkefremstilling, enkle modeller'*.

Faglæreren vurderer, at kompetencevurderingen i relation til de tre AMU-mål kan gennemføres ved at give Daniella en opgave, hvor hun skal udforme en guldring med fatning samt en ring med trådfatning. Hun vil få udleveret materiale, som hun selv skal forberede, f.eks. valse og trække samt anvende manuelle maskiner til at bearbejde materialet og fremstille de nødvendige halvfabrikata i bestemte dimensioner. Hun skal desuden vise, om hun kan regne fra tegning til konkrete mål til ringen.



### **Fase 3: Afprøvning og løbende vurdering**

Faglæreren starter med at snakke lidt med Daniella, og han gennemgår derefter hendes præsentationsmappe. Ud fra den kan han se hvilke opgaver og hvilket niveau, hun skal arbejde på. Derefter fortæller han Daniella om sine planer for afklaringsforløbet, og det stemmer meget godt overens med Daniellas forventninger.

Efter samtalen går faglæreren og Daniella til værkstedet, hvor hun bliver vist rundt. Undervejs åbner faglæreren for en snak om Daniellas kendskab til håndværktøjer, manuelle maskiner, fagets materialer og sikkerhed.

Daniella viser sig at have en del praktisk erfaring, og efter rundvisningen har faglæreren et godt overblik over Daniellas faglige viden. Han har

vurderet, at Daniella vil være i stand til at arbejde selvstændigt med opgaverne og overholde sikkerhedsreglerne på værkstedet. Han er enig med IKV-konsulentens vurdering om, at Daniella er engageret i faget, og han kan se, at hun kan omgås materialer af stor værdi.

Faglæreren viser Daniella de opgaver af forskellige sværhedsgrader, som han gerne vil have hende til at løse i forbindelse med afprøvningen. Opgaverne indeholder en tegning og en beskrivelse af arbejdsgangen. Daniella går i gang med opgaverne, der løses i værkstedet. Hun får at vide, at faglæreren undervejs vil kontrollere afgørende faser i fremstillingsprocessen og snakke med hende om hendes egen vurdering og overvejelser. Læreren underviser samtidig et hold elever, der er på den 4. skoleperiode i guldsmedeuddannelsen, så der er stor aktivitet i værkstedet.

Det viser sig, at Daniella kan gennemføre opgaven med tilfredsstillende resultat, dog med mindre, uvæsentlige fejl. Hun kan arbejde efter en tegning og overholder sikkerhedsbestemmelserne i værkstedet. Hun gør sig nogle fornuftige overvejelser undervejs og løser de problemstillinger, der viser sig.

#### **Fase 4. Samlet vurdering og anerkendelse af realkompetencer**

Den faglige vurdering viser, at Daniella kan få anerkendt de AMU-mål, opgaven dækker. Hun kan derfor få et uddannelsesbevis for hver af de anerkendte AMU-mål samt et bevis for deltagelse i IKV i AMU.

Daniella har i løbet af IKV-forløbet givet udtryk for, at hun gerne vil deltage i mere efteruddannelse, og faglæreren udarbejder derfor et forslag til en uddannelsesplan for Daniella. Derefter afleverer faglæreren den udarbejdede vurdering og anerkendelse af Daniellas kompetencer samt uddannelsesplanen til IKV-konsulenten, der vil gennemføre den afsluttende IKV-vejledning med Daniella. Faglæreren har aftalt med Daniella, at hun skal ringe til IKV-konsulenten og aftale tid til den afsluttende vejledning.

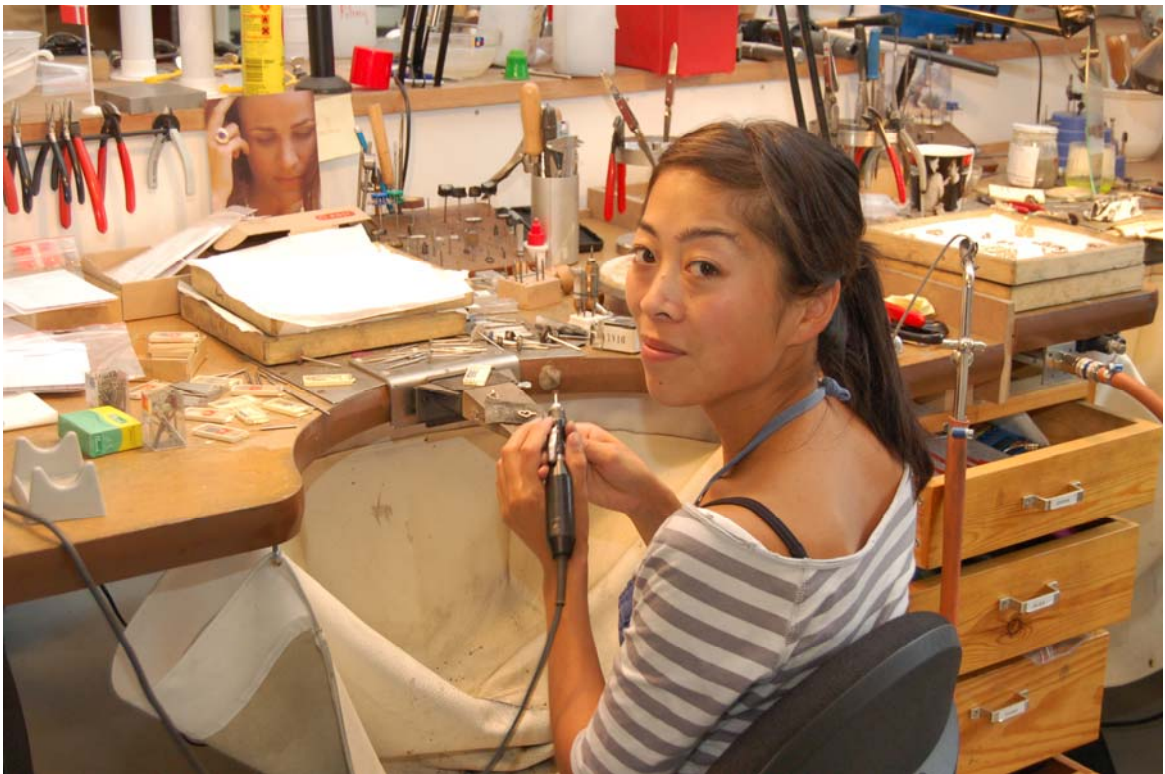

#### **Fase 5. Afsluttende IKV-vejledning**

Vejledningen består af en samtale med IKV-konsulenten, hvor Daniella får udleveret AMU-uddannelsesbeviserne. Af uddannelsesplanen fremgår det, at faglæreren har foreslået et kursus i ædelstensindfatning, et kursus i design og formgivning samt et iværksætterkursus. IKV-konsulenten finjusterer forslaget til Daniellas uddannelsesplan, så det kommer i overensstemmelse med Daniellas ønsker.

Til sidst undersøger IKV-konsulenten, hvornår Daniella kan komme på de enkelte kurser. Daniella bliver tilmeldt kurset i design og formgivning med det samme. Hun får og-

så udleveret en oversigt over handelsskolens vejledere, der kan hjælpe hende med at finde de kurser inden for salg, butiksinretning m.m., som hun ønsker.

Endelig giver IKV-konsulenten Daniella en tilbagemelding via kontakten til handelsskolen. Konsulenten udleverer navn og telefonnummer på den faglærere på handelsskolen, der skal gennemføre en eventuel kompetencevurdering af Daniella, og/eller som kan oplyse Daniella om mulighederne for at deltage i relevante AMU-kurser inden for det merkantile område.

Der bliver i alt anvendt seks dage til kompetencevurdering af Daniella. En IKV i AMU er normalt på maksimalt fem dage, men for flygtninge og indvandrere kan IKV i AMU dog strække sig fra en halv dag til ti dage, når deltageren mangler dokumentation for kompetencer erhvervet uden for Danmark.



## 6. Markedsføring af IKV i AMU

Markedsføring af IKV i AMU inden for metalindustrien skal altid være målrettet AMU's udviklingsmålgruppe – altså faglærte og ufaglærte personer. IKV i AMU skal markedsføres som et tilbud til den enkelte borger/person/medarbejder om at få vurderet og anerkendt egne realkompetencer i forhold til uddannelsesmål i AMU-systemet. IKV i AMU skal eksempelvis IKKE markedsføres som et tilbud til virksomhederne om en bred kortlægning af medarbejdernes kompetencer.

IKV i AMU skal altid markedsføres med den godkendte kode og titel, som er angivet i [www.uddannelsesadministration.dk](http://www.uddannelsesadministration.dk). Det skal desuden oplyses, hvilket sprog vurderingen foregår på, hvis aktiviteten afholdes på andre sprog end dansk eller med en kombination af dansk og andre sprog.

I markedsføringen kan skolen f.eks. gøre brug af følgende metoder:

- Information via skolens hjemmeside
- Skriftlige informationsmaterialer - som også kan tænkes som markedsføring rettet mod deltagere på AMU-kurser
- Informationsmøder
- PR og generel markedsføring - eksempelvis gennem annoncer i lokale medier og fagblade

### **Information via skolens hjemmeside**

Skolen kan bruge sin hjemmeside aktivt til at synliggøre, at man tilbyder IKV – herunder sikre, at der er lettilgængelig information om bl.a. følgende punkter:

- Forklare hvad IKV er, og hvad det står for
- Hvordan det foregår
- Hvad det kræver af deltageren
- Hvornår det foregår
- Hvad det koster
- Hvor lang tid det tager
- Hvem man skal tage kontakt til for yderligere information

Det er vigtigt, at man gør en indsats på skolen for at gøre det let at kontakte skolens IKV konsulent, som evt. kan formidle kontakt videre til en relevant branchekonsulent eller faglærer. I de tilfælde, hvor kontakten sker via kursusadministrationen, skal personalet være klædt på til at modtage opkald med forespørgsler vedrørende IKV – som minimum ved at kunne give en direkte kontakt til relevant konsulent eller faglærer.

### **Skriftlige informationsmaterialer**

Skolen kan vælge at udarbejde forskellige informationsmaterialer om IKV i AMU. Det kan eksempelvis have form som en kortfattet beskrivelse (A4) om, hvad man kan bruge en IKV til – herunder egenskaber, fordele og udbytte for den enkelte deltager.

Der er skoler, der har erfaringer med at udarbejde en lille folder om IKV i AMU. Et eksempel på en folder er vedlagt som bilag til denne rapport – og kan inspirere andre til lignende tiltag. (Jf. eksempel på markedsføring i bilag 8)

Skolernes erfaringer med IKV i AMU viser, at de kun sjældent får henvendelser direkte fra IKV-deltagerne. De fleste henvendelser kommer via ledere i virksomheder, som har informeret medarbejderne om mulighederne for at deltage i IKV i AMU. Derfor kan der også være behov for informationsmateriale, der er rettet mod virksomhedsledere. Det er vigtigt at være opmærksom på, at IKV i AMU-tilbudet stadig skal være rettet mod medarbejderne, selvom markedsføringen går via en virksomhedsledelse. IKV i AMU skal derfor formuleres som et tilbud til medarbejderne om, at de kan få vurderet deres kompetencer, og IKKE et tilbud til virksomheden om, at de f.eks. kan få kortlagt medarbejdernes kompetencer. En skabelon for en folder rettet mod virksomhedsledere kan ses i bilag 9.

Skolen kan også alene – eller i samarbejde med andre skoler – udforme skriftligt materiale (evt. brancherettet), der kan være med til at synliggøre fremtidige kompetenceudviklingsbehov i forhold til deltagernes mål og ønsker – eksempelvis med en kobling til strukturelle forandringer på arbejdsmarkedet.

Nogle af voksenvejledningscentre har udarbejdet fælles markedsføringsmateriale i forhold til IKV i AMU. Skolerne konsulenter har typisk disse materialer med, når de er på virksomhedsbesøg.

Der kan også udvikles skriftligt materiale målrettet konkrete målgrupper, f.eks. ledige etniske danskere alternativt to-sprogede.

Det er desuden oplagt at tænke på deltagere på de almindelige AMU-kurser som en oplagt målgruppe for IKV og informere dem om mulighederne for IKV enten mundtligt og/eller gennem udlevering af skriftligt informationsmateriale.

### **Informationsmøder**

Skolen kan vælge at afholde informationsmøde på skolen, i virksomheder eller i fagforeningslokaler. Under alle omstændigheder er det afgørende, at IKV-konsulent/uddannelseskonsulent er opsøgende i forhold til målgruppen og deltager med indlæg i relevante fora, f.eks. fagforeninger/a-kasser, jobcentre m.m. Det kan også ske ved at opsøge virksomhedsnetværk for at informere om mulighederne i IKV som et individuelt tilbud til deres medarbejdere.

Skolen kan også få en aftale med en virksomhed om at afholde et informationsmøde på arbejdspladsen for på den måde at få målgruppen i tale. Dette kan gennemføres i arbejdstiden, eller det kan gennemføres som et fyraftensmøde.

Det er også muligt for skolen at lave en aftale med en fagforening om at afholde et informationsmøde i deres lokaler. Informationsmødet kan være målrettet ledige og/eller beskæftigede medlemmer i relation til de udfordringer, de forskellige grupper møder.

Hvis skolen vælger at afholde et helt åbent informationsmøde for potentielle deltagere i IKV i AMU, kan skolen f.eks. vælge at sætte en annonce i den lokale avis.

Repræsentanter fra skolerne kan desuden deltage og informere på jobmesser og lignende – også på uddannelsesmesser for de unge.

Desuden kan der arbejdes med information rettet mod medlemmerne af de Lokale Uddannelses Udvalg – eksempelvis i form af et temamøde om IKV – for at styrke medlemmerne til at sprede budskabet og udvide kendskabet om IKV.

Det anbefales at bruge forskellige metoder til formidlingen på informationsmøderne. Det er en god ide at give konkrete eksempler på, hvordan IKV fungerer og beskrive konkrete resultater af et IKV-forløb. Man kan eksempelvis lade personer, der har gennemgået et IKV-forløb, deltage på informationsmøderne. De kan bruges som 'rollemødelere', som kan fortælle de gode historier om IKV i AMU.

Man kan også gøre brug af anden formidlingsform, eksempelvis ved at bruge klip fra filmen "Lær for livet" til fremvisning og diskussion på møderne. ("Lær for livet" er tilgængelig på Undervisningsministeriets hjemmeside.)

### **PR - generel markedsføring**

Som del af at tænke IKV ind som generel markedsføring kan skolen tage kontakt til relevante lokale og regionale medier, der kan bidrage til at udbrede kendskabet til IKV i AMU både gennem artikler og annoncer. Også lokale (og landsdækkende) fagblade kan være relevante medier for at nå målgruppen.

En oplagt vinkel er at bruge disse medier til at fortælle de gode historier om, hvordan IKV som redskab kan åbne døre til nye jobfunktioner/jobmuligheder og give øget motivation for deltagelse i efteruddannelse.

En mere direkte måde at nå målgruppen på kan være gennem mailudsendelse (direct mail) – som en måde at formidle information om IKV gennem eksempelvis nyhedsbreve/informationsbreve.

### **Intern markedsføring**

Foruden den eksternt rettede markedsføring kan der også være behov for en intern rettet informationskampagne på den enkelte uddannelsesinstitution.

Der kan eksempelvis være brug for at skabe en fælles forståelse af IKV som en del af skolens aktivitet - og en aktivitet der på sigt kan genere en øget aktivitet på grund af øget brug af uddannelsesplaner og styrket motivation for efteruddannelse.

En måde at gøre det på er at sætte IKV på dagsordenen enten som en del af et lærer/teammøde, eller som et fyraftensarrangement. Her kan et team eller en større gruppe af faglærere informeres om mulighederne og rammerne for IKV som en måde at få afstemt forventninger til skolens indsats med IKV.

De respektive teams/lærergrupper kan også involveres direkte i at identificere relevante målgrupper, der kan have særlig interesse for IKV-forløb – og som de derfor kan forvente at skulle kompetencevurdere.

En central del af den interne markedsføring er desuden at synliggøre værktøjer (eksempelvis gennem vejledning), så det bliver lettere for den enkelte faglærer at gennemføre et IKV-forløb.



# Litteraturliste med henvisninger, links mm.

## Love, regler og redegørelse

Informationer om IKV i AMU på Undervisningsministeriets hjemmeside

<http://www.uvm.dk/Uddannelse/Uddannelse%20og%20undervisning%20for%20voksne/Erhvervsrettet%20voksen-%20og%20efteruddannelse/Arbejdsmarkedsuddannelser/Individuel%20kompetencevurdering.aspx>

Lovbekendtgørelse nr. 190 af 18. marts 2008: Bekendtgørelse af lov om arbejdsmarkedsuddannelser mv.

<https://www.retsinformation.dk/Forms/R0710.aspx?id=115746&exp=1>

Bekendtgørelse nr. 806 af 29. juni 2007 om ændring af bekendtgørelse om fælles kompetencebeskrivelser for erhvervsrettet voksen- og efteruddannelse og om arbejdsmarkedsuddannelser (Individuel kompetencevurdering, vurdering af basale færdigheder, undervisningssprog og markedsføring m.v.)

<https://www.retsinformation.dk/Forms/R0710.aspx?id=25411>

Denne bekendtgørelse ændrer med virkning fra d. 1. august 2007 bekendtgørelse nr. 802 af 22. september 2003 om fælles kompetencebeskrivelser for erhvervsrettet voksen- og efteruddannelse og om arbejdsmarkedsuddannelser. Samtidig bortfaldt vejledning nr. 9823 af 19. december 2003 om individuel kompetenceafklaring.

Informationsbrev til AMU-udbydere og efteruddannelsesudvalg om ændring af bekendtgørelse om fælles kompetencebeskrivelser for erhvervsrettet voksen- og efteruddannelse og om arbejdsmarkedsuddannelser pr. 1. august 2007.

[http://www.uvm.dk/~media/Files/Tema/Real/070706\\_informationsbrev.ashx](http://www.uvm.dk/~media/Files/Tema/Real/070706_informationsbrev.ashx)

Lov nr. 556 af 6. juni 2007 om ændring af forskellige love på Undervisningsministeriets område (Udbygning af anerkendelse af realkompetence på voksen- og efteruddannelsesområdet m.v.)

<https://www.retsinformation.dk/Forms/R0710.aspx?id=25349>

Brev vedr. lov nr. 556 af 6. juni 2007 om ændring af forskellige love på Undervisningsministeriets område (Udbygning af anerkendelse af realkompetence på voksen- og efteruddannelsesområdet m.v.)

Anerkendelse af realkompetencer i uddannelserne, Redegørelse til Folketinget. November 2004.

<http://pub.uvm.dk/2004/realkompetencer>

## Håndbøger og rapporter

### Fra Undervisningsministeriet:

Undervisningsministeriet: Håndbog om individuel kompetencevurdering i AMU - realkompetencevurdering inden for arbejdsmarkedsuddannelserne. Undervisningsministeri-

ets håndbogsserie nr. 1 – 2008

<http://pub.uvm.dk/2008/ikviamu/index.html>

Individuel kompetencevurdering i AMU (IKV i AMU) – hvad er det, og hvordan gøres det? Disse spørgsmål belyses i denne håndbog, som primært henvender sig uddannelseskonsulenter og lærere, der arbejder med IKV i AMU. Håndbogen er et arbejdsredskab, der kan bruges både som et opslagsværk og som en introduktion til de nye og gældende regler, begreber, faser, roller og opgaver, der er forudsætninger for god praksis i arbejdet med IKV i AMU.

### **Øvrige:**

Aarhus tekniske Skole og Århus Købmandsskole:

RealKompetenceVurdering – RKV-bog.

[http://www.emu.dk/erhverv/realkompetence/dokumenter/del/mat\\_kronologisk/rkv\\_bog/rkv\\_bog.pdf](http://www.emu.dk/erhverv/realkompetence/dokumenter/del/mat_kronologisk/rkv_bog/rkv_bog.pdf)

Bogen er et resultat af et Forsøgs- og udviklingsprojekt ”Realkompetencevurdering og tilrettelæggelse af fleksibel undervisning på grund- og hovedforløb”, der er blevet gennemført af Århus Købmandsskole og Aarhus tekniske Skole. Bogens ide har været at indkredse en række eksempler på modeller og værktøjer, der kan anvendes i forbindelse med systematisk at inddrage elevernes forudsætninger i den personlige uddannelsesplan. Bogen kan ses som en procedure for systematisk at afklare, vurdere og godskrive kompetencer, og den kan dermed være til inspiration for skoler og lærere i at foretage realkompetencevurdering og gennemføre fleksibelt tilrettelagte uddannelsesforløb.

Danmarks Evalueringsinstitut: Grunduddannelse for voksne (GVU), 2007.

[http://www.eva.dk/projekter/2006/grundlaeggende-voksenuddannelse-gvu/gvu-rapport-folder-og-bilag/Grunduddannelse-for-voksne-GVU.pdf/at\\_download/file](http://www.eva.dk/projekter/2006/grundlaeggende-voksenuddannelse-gvu/gvu-rapport-folder-og-bilag/Grunduddannelse-for-voksne-GVU.pdf/at_download/file)

Rapporten er en evaluering af erfaringerne med GVU.

IF: Styrkelse af en meritvurdering inden for AMU-området, 2007.

<http://www.industriensuddannelser.dk/download.aspx?id=6820>

Kubix og Strategisk Netværk: IKA I AMU, Individuel kompetenceafklaring – Hvad er gældende praksis? 2007

[http://www.uvm.dk/~media/Files/Tema/Real/070101\\_ika\\_i\\_amu.ashx](http://www.uvm.dk/~media/Files/Tema/Real/070101_ika_i_amu.ashx)

Undervisningsministeriet iværksatte i februar 2007 en kortlægning af AMU-udbydernes IKA-praksis. Formålet med kortlægningen har været at få bedre viden om AMU-udbydernes IKA-aktiviteter som grundlag for at identificere områder, hvor der er brug for at iværksætte udviklings- og implementeringsaktiviteter med henblik på at få omlagt IKA-aktiviteten til IKV i AMU - jf. reglerne i lov 556 af 6. juni 2007. Rapporten beskriver kortlægningen og dens resultater.

New Insight og HAKL: Hvordan kan vi arbejde med realkompetencer på vores virksomhed? 2006.

[http://www.haklnet.dk/Admin/Public/DWSDownload.aspx?File=Files%2fFiler%2f2\\_hakl%2fExtranet%2fAktivitetskalender%2fHAKLprojekter%2fInspiration\\_til\\_realkompetencer\\_merkantil.pdf](http://www.haklnet.dk/Admin/Public/DWSDownload.aspx?File=Files%2fFiler%2f2_hakl%2fExtranet%2fAktivitetskalender%2fHAKLprojekter%2fInspiration_til_realkompetencer_merkantil.pdf)

New Insight, HAKL, IAU og ME: Kompetenceregistreringer og realkompetence, 2007.  
<http://www.industriensuddannelser.dk/download.aspx?id=3693>

Rapporten indeholder eksempler på, hvordan der er blevet arbejdet med IKA på forskellige uddannelsesinstitutioner.

New Insight: GUV på Industrioperatøruddannelsen, 2005

<http://www.industriensuddannelser.dk/download.aspx?id=3688>

I rapportens kapitel 3 er der en kvalitativ gennemgang af udvalgte GUV-planer, og i bilagene ses eksempler på kompetenceafklaringskemaer.

Nørskov, Eva-Carina, Hermann, Thomas og Nørholm, Mette: Bedømmelse af praktiske færdigheder, Teknologisk Institut, Arbejdsliv. Oktober 2007.

[http://www.teknologisk.dk/root/media/30073\\_Bed%F8mmelse%20af%20praktiske%20f%20rdigheder.pdf](http://www.teknologisk.dk/root/media/30073_Bed%F8mmelse%20af%20praktiske%20f%20rdigheder.pdf)

Materialet indeholder 'trafiklys' som metode til at bedømme praktiske færdigheder hos deltagere i kurser inden for TUR's område.

Vedel, Gitte og Müller, Claus: Vurdering af realkompetencer. Teknologisk Institut, Arbejdsliv, 2003.

[http://www.teknologisk.dk/root/media/9420\\_210435\\_Notat%20version%202.pdf](http://www.teknologisk.dk/root/media/9420_210435_Notat%20version%202.pdf)

Notat som afklarer begreber med relevans for vurdering af realkompetencer.

## **Eksempler på værktøjer, der kan være til inspiration for gennemførelse af IKV**

EPOS: Individuel kompetenceafklaring, IKA.

[http://www.epos-amu.dk/media\(170,1030\)/Individuel\\_kompetenceafklaring.pdf](http://www.epos-amu.dk/media(170,1030)/Individuel_kompetenceafklaring.pdf)

Værktøjet er udviklet til fagområder inden for det pædagogiske og sociale område, men med metodikker med bred anvendelsesmulighed.

KL og KTO: Kompetenceweb.dk.

<http://www.kompetenceweb.dk/>

Værktøjet er udviklet af KL og KTO til kortlægning og udvikling af kompetencer blandt ansatte.

Transporterhvervets Uddannelsesråd: Afklaringsmaterialer

<http://www.tur.dk/neobuilder.php?id=2005062411147864000022427>

På TUR's hjemmeside er der for de forskellige AMU-mål udarbejdet spørgsmål, der kan bidrage til den individuelle kompetenceafklaring.

Undervisningsministeriet: Min kompetencemappe.

<http://www.minkompetencemappe.dk/Default.aspx>

Værktøjet er udviklet til brug for deltagere, der gerne vil dokumentere de kompetencer, de har tilegnet sig uddannelsesmæssigt, erhvervmæssigt eller gennem foreningsliv.

Materialet kan understøtte arbejdet med gennemførelse af IKV.

Undervisningsministeriet: Velkommen til realkompetencebeskrivelse  
<http://www.realkompetence-forening.dk/>, <http://www.realkompetence-frivillig.dk/> og  
<http://www.realkompetence-folkeoplysning.dk/>

De tre værktøjer er udviklet til selvevaluering og dokumentation af kompetencer erhvervet gennem deltagelse i henholdsvis foreningsliv, frivilligt socialt arbejde og i folkeoplysningen. Værktøjerne kan indgå som et element i 'Min kompetencemappe', og der er link til de tre websider fra det relevante afsnit i 'Min kompetencemappe'. Værktøjerne er udviklet af Knowledge Lab/Syddansk Universitet i samarbejde med en række organisationer.

Undervisningsministeriet: GVU Uddannelsesbog.  
[http://www.uvm.dk/~media/Files/Udd/Voksne/PDF06/060401\\_gvubog.ashx](http://www.uvm.dk/~media/Files/Udd/Voksne/PDF06/060401_gvubog.ashx)  
Materialet består af et ansøgningsskema og et kompetencevurderingsmateriale til Grunduddannelse for Voksne.

Undervisningsministeriet: GVU. En vejledning til GVU Uddannelsesbogen.  
[http://www.uvm.dk/~media/Files/Udd/Voksne/PDF06/060401\\_vejledning\\_gvubog.ashx](http://www.uvm.dk/~media/Files/Udd/Voksne/PDF06/060401_vejledning_gvubog.ashx)

Materialet er en vejledning til medarbejdere på erhvervsuddannelsesinstitutioner, der arbejder med planlægning og gennemførelse af GVU.

## Kontaktpersoner

### Undervisningsministeriet:

Spørgsmål vedrørende Individuel kompetencevurdering: Uddannelseskonsulent Susanne Lemvig, telefon: 33 92 56 87, e-mail: [susanne.lemvig@uvm.dk](mailto:susanne.lemvig@uvm.dk)

Juridiske spørgsmål: Fuldmægtig Nina Topp, telefon: 33 92 56 83, e-mail: [nitop1@uvm.dk](mailto:nitop1@uvm.dk)

Spørgsmål vedrørende tilskudsindberetning: Fuldmægtig Jørgen Bassé, telefon: 33 92 52 94, e-mail: [joergen.bassee@uvm.dk](mailto:joergen.bassee@uvm.dk)

### Metalindustriens uddannelsesudvalg:

Uddannelseskonsulent Flemming Dan Andersen, tlf. 33 77 91 70,  
e-mail: [fda@industriensuddannelser.dk](mailto:fda@industriensuddannelser.dk)

# Bilag 1: Skema til dokumentation af kompetencer

<b>Kompetenceskema</b>		
<b>IKV-deltagers navn:</b> Hans Hansen		<b>IKV-konsulent:</b> Calle Madsen
<b>Dato:</b> 20. April 2009		
<p><b>Hvilke ønsker og tanker har du om fremtidige jobområder, som dine kvalifikationer skal vurderes op imod?:</b> Har arbejdet som flymekaniker gennem en lang årrække, er blevet opsagt og det er vanskeligt at få et nyt job som flymekaniker. Vil gerne kvalificere sig til en anden branche. Der er ledige job som automatiktekniker, og noget af den uddannelsesmæssige baggrund som flymekaniker kan givetvis medvirke til en hurtigere gennemførelse af uddannelsen til automatiktekniker. Der skal derfor foretages en individuel kompetencevurdering op imod de 17 AMU mål som kan føres til udstedelsen af et supplerende uddannelsesbevis som automatiktekniker.</p>		
Uddannelses- og udviklingsaktiviteter	Varighed	Afsluttet (eller forventet afslutning)
Grundlæggende skoleuddannelse: <ul style="list-style-type: none"> <li>• Folkeskolens 10. klasse</li> </ul>		1997
Faglige uddannelser <ul style="list-style-type: none"> <li>• Flymekaniker</li> </ul>	4 år	2002
Øvrig uddannelsesdeltagelse (f.eks. deltagelse i AMU, deltagelse i interne og eksterne kurser, eller anden form for oplæring, f.eks. sidemandsoplæring) <ul style="list-style-type: none"> <li>• AMU mål 44647 - Fejlfinding på automatiske maskiner og anlæg – trin I</li> <li>• AMU mål 44665 – Hydraulikteknik trin II</li> <li>• AMU mål 44652 – Fejlfinding på automatiske maskiner og anlæg trin II</li> </ul>	3 uger	2004
	1 uge	2005
	2 uger	2007
Andre former for interne eller eksterne udviklingsaktiviteter: <ul style="list-style-type: none"> <li>•</li> </ul>		
Andre former for interne eller eksterne uddannelsesaktiviteter (f.eks. forberedende voksenundervisning (FVU), virksomhedsinterne kurser): <ul style="list-style-type: none"> <li>• Brandsikkerhed</li> </ul>	3 dage	2006

## Bilag 2: Kompetencevurderingsskemaer



### Kompetencevurderingsskema til IKV i AMU med test og praktiske opgaver

Deltagernavn:

AMU-mål 44451 – TIG svejsning	Delmål	Kræver viden om, færdigheder i etc.	Testmetoder	Faglærerens vurdering
<p><b>Handlingsorienteret målformulering for arbejdsmarkedsuddannelserne</b></p> <p>Deltagerne kan efter endt uddannelse med anvendelsen af svejsemetoden TIG-svejsning (proces 141), udføre svejsning af kant og stumpsømme i plade på grundlæggende niveau i materialegruppe 1.1 + 1.2 + 1.4 jf. CR ISO15608.</p> <p>Deltagerne har endvidere teoretisk viden om:</p> <ul style="list-style-type: none"> <li>• Miljø &amp; sikkerhed</li> <li>• Svejsemetoder &amp; udstyr,</li> </ul> <p>som sætter dem i stand til at udføre TIG- svejsning (proces 141) af kant og stumpsømme.</p>	<p>Deltagerne har teoretisk viden om TIG svejsning af kant og stumpsømme i plade på grundlæggende niveau i materialegruppe 1.1 + 1.2 + 1.4</p>	<p>TIG svejsning Kant/stumpsømme Materialegruppe 1.1 etc.</p>	<p>Mundtlig test igennem dialog: Hvad er TIG?  Hvad er kant/stumpsømme? Hvad er Materialegrupper?</p>	
	<p>At deltageren har teoretisk viden om: - Miljø &amp; sikkerhed - Svejsemetoder &amp; udstyr, som sætter dem i stand til at udføre TIG- svejsning (proces 141) af kant og stumpsømme.</p>	<p>Miljø &amp; sikkerhed  Svejsemetoder &amp; udstyr</p>	<p>Mundtlig test igennem dialog:  Hvilke miljø- og sikkerhedsregler skal følges i forbindelse med TIG-svejsning?  Alternativt anvendelse af multiple choice test: Miljø og sikkerhed, opgave 1-4.  Mundtlig test igennem dialog:  Hvilke svejsemetoder findes? Hvilket udstyr er nødvendigt for at kunne TIG svejse?</p>	

			Alternativt anvendelse af multiple choice test: Svejsemetoder & udstyr, opgave 1-4.	
<p>Målet anses for opnået, når deltagerne kan udføre nedennævnte svejsninger med tilhørende fagteori:</p> <ul style="list-style-type: none"> <li>• BW-P-PA - hjørnesømme med / uden spalte</li> <li>• BW-P-PA - stumpsømme I-fuge</li> <li>• BW-P-PC - stumpsømme I-fuge</li> <li>• FW-P- PB - kantsømme stående</li> </ul> <p>Alle øvelsesopgaver gennemføres på grundlag af såvel mundtlige som skriftlige instruktioner og bedømmes visuelt iht. DS/EN 25817, level C.</p>	<p>At deltageren kan udføre nedennævnte svejsninger med tilhørende fagteori:</p> <ul style="list-style-type: none"> <li>• BW-P-PA - hjørnesømme med / uden spalte</li> <li>• BW-P-PA - stumpsømme I-fuge</li> <li>• BW-P-PC - stumpsømme I-fuge</li> <li>• FW-P- PB - kantsømme stående</li> </ul>	<p>Praktiske færdigheder i TIG-svejsning</p> <p>Kendskab til stillingssvejsning</p>	<p>Praktisk test udføres i:</p> <ul style="list-style-type: none"> <li>• BW-P-PA - hjørnesøm med spalte</li> <li>• BW-P-PA - stumpsøm I-fuge</li> <li>• BW-P-PC - stumpsøm I-fuge</li> <li>• FW-P- PB - kantsømme stående</li> </ul> <p>1 stk. af hver</p> <p>Prøverne udføres i sort plade dim. 300x50x2</p>	

## Skriftlig test – multiple choice

### Miljø og sikkerhed

#### Opgave 1.

Er det nødvendigt at bruge svejsehandsker eller anden beskyttelse af huden ved TIG-svejsning, proces 141?

- Ja
- Nej
- Kun ved TIG-svejsning i rustfrit stål
- Ved ikke

#### Opgave 2.

Hvor skal advarselstavler i forbindelse med opbevaring af trykflasker være anbragt?

- Synligt, ved siden af flaskerne
- Synligt, ved adgangsvej til opbevaringslokalet
- Det er uden betydning hvor advarselstavlerne opsættes
- Ved ikke

#### Opgave 3.

Hvad er det værste der kan ske, hvis øjet udsættes for en direkte stråling fra lysbuens lys?

- Beskadigelse af nethinden der medføre varigt nedsat synsevne
- En udtørring af hornhinderne
- En stærk trætheds følelse af øjnene
- Ved ikke

#### Opgave 4.

Hvilken type svejsestrøm er farligst?

- Jævnstrøm
- Vekselstrøm
- Lige farlige
- Ved ikke



## Svejsemetoder og udstyr

### Opgave 1.

Hvilken beskyttelsesgas anvendes ved TIG-svejsning, proces 141?

- Nitrogen
- Hydrogen
- Argon
- Ved ikke

### Opgave 2.

Hvilken af nævnte gasarter kan anvendes som beskyttelsesgas ved TIG-svejsning, proces 141?

- Helium
- CO<sub>2</sub>
- Acetylen
- Ved ikke

### Opgave 3.

Hvad står "IG" for i ordet TIG-svejsning?

- Ingen gasbeskyttelse
- Inaktiv gasart
- Inaktiv grundmateriale
- Ved ikke

### Opgave 4.

Hvorfor er TIG-brænderen/håndtaget tilsluttet ÷ pol, ved svejsning med jævnstrøm?

- For at undgå bindingsfejl
- For at få stor indsmeltning i grundmaterialet
- For at undgå wolframelektroden ikke smelter
- Ved ikke

## Skema til IKV i AMU

Deltagernavn:

AMU-mål 44818 Fræsning Emnefremstilling	Delmål	Kræver viden om, fær- digheder i etc.	Testmetoder	Faglærerens vurdering
<p>Deltageren kender de mest forekommende spåntagningsværktøjs anvendelse og funktion og kan udvælge og anvende korrekte måleværktøjer til en given fræseopgave.</p> <p>Deltageren kan ud fra korrekt valgte skæredata fremstille emner i arbejdsgrad IT 8.</p>	<p>Deltageren kender de mest forekommende spåntagningsværktøjs anvendelse og funktion.</p>	<p>Viden om endefræser, skivefræser (sporfræser), vinkelfræser, savfræser og knivhoved.</p>	<p>Teoretisk test 1.</p> <p>Forklar anvendelsen af de enkelte fræseværktøjer.</p>	
	<p>Deltageren kan udvælge og anvende korrekte måleværktøjer til en given fræseopgave.</p>	<p>Kendskab til brug og aflæsning af korrekte mål på skydelære og mikrometerskrue samt kendskab til højde- og dybdemåler.</p> <p>Færdigheder i at anvende værktøjerne.</p>	<p>Teoretisk test 2.</p> <p>Anvende det rette måleværktøj og sikre, at måleværktøjet er kalibreret.</p>	
	<p>Deltageren kan ud fra korrekt valgte skæredata fremstille emner i arbejdsgrad IT 8.</p>	<p>Kendskab til DS/ISO (Arbejdsgrad)</p> <p>Kan vælge korrekt type værktøj til den stillede opgave.</p> <p>Kan finde den korrekte skærehastighed.</p> <p>Kan udvælge og fastgøre emnet med de rette fastspændingsværktøjer, som er sikkerhedsmæssig korrekt. Sørge for opsamling af spåner og smørekølemiddel.</p>	<p>Praktisk test i værkstedet.</p> <p>Opgave 1-3.</p> <p>Blandt forskelligt værktøj vælges det korrekte værktøj til den stillede opgave.</p> <p>Kontrol af opspænding inden fræseopgaven igangsættes samt kontrol af opsamling af smørekølemiddel samt spåner.</p>	

## **Teoretiske test**

1. Forklar kort anvendelsen af de pågældende værktøjer

- Endefræser
- Savefræser
- Vinkelfræser
- Knivhoved (fræser)

2. Forklar målenøjagtigheden på en skydelære.

- 9 mm delt i 10 dele
- 19 mm delt i 20 dele
- 49 mm delt i 50 dele

## Praktisk test i værkstedet

1. Lav en tegning i retvinklet projektion ud fra den udstukne opgave.
2. Giv en kort beskrivelse af fremgangsmåden ved fremstilling af den udstukne fremstillingsopgave.
3. Fremstil matricen (underpart til spændepatron) ud fra nedenstående tegning.

Materiale: Bøghærdet stål, IMPAX HB 300 (ca.).

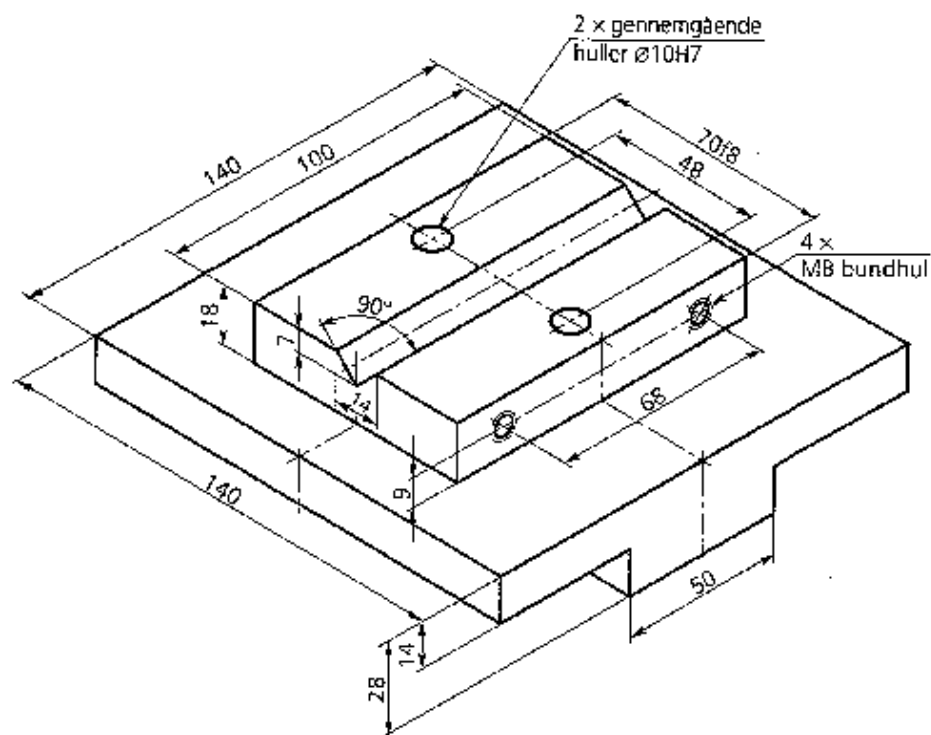

## Bilag 3: Et AMU-Kompetencebevis

Navn: Hans Hansen

Cpr.nr. 304050-6070

har gennemført Individuel kompetencevurdering i AMU og derigennem dokumenteret at have kompetencer, der svarer til følgende dele af arbejdsmarkedsuddannelser og/eller enkeltfag optaget i fælles kompetencebeskrivelser (FKB):

<b>FKB (Nummer og titel)</b>	<b>Arbejdsmarkedsuddannelse/ enkeltfag (nr. og titel)</b>	<b>Anerkendte kompetencer jf. den godkendte målformulering</b>
FKB 2603 Automatik- og procesteknisk område	44657 Automatiske anlæg, PLC fejlfinding	Deltageren kan selvstændigt idriftsætte, afprøve samt udføre fejlfinding på automatiske anlæg, hvor der anvendes en kombination af el, pneumatik og hydraulik med sekventiel programopbygning, samt vælge og anvende korrekt måleudstyr.  Deltageren kan læse og anvende dokumentationen for en større industriel PLC styring, samt angive målepunkter for kontrol af signaler.

7. juni 08

*Dato*

EUC Lokal

*Uddannelsesinstitution*

*Underskrift*

AMU-uddannelser er erhvervsrettet voksen- og efteruddannelse, som vedligeholder, udbygger og forbedrer kursisternes faglige og almene kvalifikationer, så de passer til arbejdsmarkedets behov på kort og lidt længere sigt.

## Bilag 4: Et IKV i AMU-deltagerbevis

**Nummer:** 40080  
**Titel:** Individuel kompetencevurdering i AMU  
**Kort titel:** IKV i AMU  
**Varighed:** 5,0 dage.  
**Godkendelsesperiode:** 03-07-2007 og fremefter  
**Status (EUU):** GOD  
**Status (UVM):** GOD

**Nummer:** 40081  
**Titel:** Individuel kompetencevurdering i AMU - F/I  
**Kort titel:** IKV i AMU - F/I  
**Varighed:** 10,0 dage.  
**Godkendelsesperiode:** 03-07-2007 og fremefter  
**Status (EUU):** GOD  
**Status (UVM):** GOD

Bevisformat: A6  
Gældende fra: 03-07-2007

**Bevistekst:**

Deltageren har gennemført Individuel kompetencevurdering i AMU med henblik på at få anerkendt sin viden, sine færdigheder og kompetencer som grundlag for videre og tilpasset erhvervsrettet voksen- og efteruddannelse inden for rammerne af lov om arbejdsmarkedsuddannelser m.v., jf. lovbekendtgørelse nr. 190 af 18. marts 2008, og til brug på arbejdsmarkedet.

Beviset vedlægges:

Sæt kryds

- AMU-kompetencebevis, hvori der beskrives anerkendte realkompetencer, der svarer til dele af arbejdsmarkedsuddannelser/enkeltfag optaget i fælles kompetencebeskrivelser
- En individuel AMU-uddannelsesplan
- AMU-uddannelsesbeviser for anerkendte realkompetencer, der svarer til hele arbejdsmarkedsuddannelser/enkeltfag optaget i fælles kompetencebeskrivelser.

## Bilag 5: Et eksempel på gennemførelsen af en kompetencevurdering - Bente Finmekaniker

### Uddannelsesmål: Lodning af SMD-komponenter (43914)

#### Målgruppe

Personer, der opfylder AMU-lovens bestemmelser om målgrupper, har adgang til uddannelsen. Uddannelsesmålet retter sig primært mod personer, som arbejder i virksomheder, hvor der udføres printmontage.

#### Mål

Deltageren kan udføre manuelle placerings- og loddeopgaver på SMD-bestykkede print med flow- og reflowudformede pads efter arbejdsbeskrivelser, styklister og placeringstegninger samt håndtere print og komponenter korrekt i forhold til ESD. Deltageren kan foretage lodde- og kvalitetskontrol af eget og kollegers arbejde i forhold til gældende standard og Workmanship. Deltageren kan desuden afkode gængse komponenttyper, herunder værdibestemme modstande og tantalkondensatorer med tolerancer og spændinger, samt polarisere disse korrekt.

#### Kompetencevurdering

Uddannelsesmålet er i skemaet opdelt i en række delkompetencer. Det skal ved gennemførelse af IKV i AMU vurderes, om personen har de pågældende delkompetencer. For at vurdere de enkelte kompetencer, er der anvendt forskellige metoder.

Målet opdelt i delkompetencer		
Delkompetencer	Vurderingsform	Anerkendelse
Manuel placering af SMD komponenter	Opgave A i virksomheden	-
Lodning af SMD komponenter	Opgave B i virksomheden	-
Håndtere komponenter ESD-mæssig korrekt	Opgave C i værkstedet	-
Kvalitetsvurdering af lodningen	Dialog med læreren	-
Afkode SMD-komponenter	Skriftlig test - multiple choice	√
Værdibestemme SMD-komponenter ud fra koder	Skriftlig test - multiple choice	-
Polarisere komponenter korrekt	Skriftlig test - multiple choice	√

Kompetencevurderingen har vist, at personen har en række delkompetencer i forhold til uddannelsesmålet. Vurderingen har også vist, at personen ikke kan programmere mindre ændringer, og at personen derfor heller ikke er i stand til at vurdere, hvad eventuelle ændringer vil medføre.

Der kan derefter udstedes et kompetencebevis, der omfatter de første syv delkompetencer i ovenstående skema.



## Bilag 6: Et eksempel på en individuel uddannelsesplan

Individuel uddannelsesplan				
<b>IKV-deltagerens navn:</b> Bente Finmekaniker				
<b>Adresse:</b> Kompetencestræde 4, 1234 Læringskøbing				
<b>Tlf.nr./mobil/e-mail:</b> 78 87 78 87, 20 30 40 50, <a href="mailto:bentefi@ikv.dk">bentefi@ikv.dk</a>				
<b>Evt. stilling og ansættelsessted:</b> Finmekaniker, J. Petersen Produktion A/S				
<b>Uddannelsesplan gældende for perioden:</b> Februar-april 2008				
<b>IKV-vejleder:</b> Hans Henrik Olesen, EUC-Lokal, tlf.: 87 78 87 78, <a href="mailto:hho@euclokal.dk">hho@euclokal.dk</a>				
Kvalificering gennem deltagelse i arbejdsmarkedsuddannelser				
AMU-mål	Omfang i dage	Uddannelsessted	Tidspunkt for gennemførelse	Evt. udgifter samt godtgørelser
Lodning af SMD komponenter (43914)	5	EUC-Lokal	26.-30. maj 2008	750 kr. i deltagerbetaling. VEU-godtgørelse.
Kvalitetslodning efter IPC standarden (45031)	5	EUC-Lokal	16.-20. juni 2008	750 kr. i deltagerbetaling. VEU-godtgørelse.
Databasevedligeholdelse til jobbrug (44338)	1,5	EUC-Lokal	13.-14. august 2008	750 kr. i deltagerbetaling. VEU-godtgørelse.
Kvalificering gennem deltagelse i forberedende voksenuddannelse (FVU)				
Fag	Omfang i dage	Uddannelsessted	Tidspunkt for gennemførelse	Evt. udgifter samt godtgørelser
Anden form for kvalificering				
Aktivitet	Omfang i dage	Uddannelsessted	Tidspunkt for gennemførelse	Evt. udgifter samt godtgørelser

## Bilag 7: Et eksempel på gennemførelsen af en kompetencevurdering - Christian Automekaniker

### Uddannelsesmål: Elektronik på mobile køretøjer

#### Målgruppe:

Uddannelsen henvender sig til reparatører, der er eller har været beskæftiget i virksomheder, der service-rer køretøjer med elektrisk/elektronisk udstyr.

#### Mål:

Deltageren kender til sammenhæng mellem strøm, spænding og modstand i elektriske kredsløb samt kender de elektriske/elektroniske komponenter, der bruges til styring af mobile køretøjer. Deltageren er i stand til ved hjælp af CAN systemer at anvende måleudstyr til fejlsøgning og fejlretning på elektriske kredsløb og kender til styremodulers indbyrdes kommunikation. Deltageren kan anvende relevant måleudstyr ud fra dokumentation i form af symboler og diagrammer over forskellige styringskredsløb. Deltageren kan, på baggrund af sin viden om de sikkerhedsmæssige risici, arbejde på de elektriske styresystemer, der anvendes på mobile køretøjer.

#### Kompetencevurdering

Uddannelsesmålet er i skemaet opdelt i en række delkompetencer. Det skal ved gennemførelse af IKV i AMU vurderes, om personen har de pågældende delkompetencer. For at vurdere de enkelte kompetencer, er der anvendt forskellige metoder.

Målet opdelt i delkompetencer		
Delkompetencer	Vurderingsform	Anerkendelse
Sammenhæng mellem strøm, spænding, effekt og modstand i elektriske kredsløb	Opgave A i værkstedet Elektronisk test fra Viseffekt.dk	√
Anvende mutimeter til fejlsøgning	Opgave B i værkstedet	√
Ved hjælp af CAN systemer at anvende måleudstyr til fejlsøgning	Opgave B i værkstedet	-
Kendskab til Can Bus systemets virkemåde	Skriftlig test - multiple choice	-
Kendskab til symboler og diagrammer	Skriftlig test - multiple choice	-

## Bilag 8: Eksempel på en markedsføringsfolder – Roskilde Tekniske Skole

**Kontakt**

Få papir på din kunnen - det er nemmere end du tror!

### Individuel kompetencevurdering (IKV)

**Hvad er IKV?**  
Vi mennesker kan langt mere, end vi har papir og bevis på.

Denne kunnen og disse færdigheder/kompetencer bør anerkendes - uanset om de er opnået på jobbet, en højskole, gennem foreningsarbejde eller lignende. Der er jo ingen grund til at lære det samme to gange!

Derfor er der i efteråret 2007 indført den såkaldte "Individuel Kompetencevurdering".

Du kan få vurderet og anerkendt dine realkompetencer, både hvis du ønsker at få bevis for det, du allerede kan og ved, og hvis du skal i gang med en arbejdsmarkedsuddannelse (AMU), som du ønsker tilpasset specielt til dig.

Du kan læse meget mere om realkompetencer på [www.ug.dk/realkompetence/forside.aspx](http://www.ug.dk/realkompetence/forside.aspx)

Læs mere om skolen og vore uddannelser på [www.rts.dk](http://www.rts.dk).

**Kontakt**  
Hvis du vil vide mere om IKV eller vil bestille tid til en IKV, så kontakt teamleder Jesper Kofoed.  
Telefon 46 300 467  
Mobil 22 686 788  
Mail [jl@rts.dk](mailto:jl@rts.dk)

Roskilde Tekniske Skole  
Postboks 132 • 4000 Roskilde  
Telefon 46 300 400 • [www.rts.dk](http://www.rts.dk)



Kontaktperson  
teamleder  
Jesper Kofoed

Jesper Christensen, maj 2009

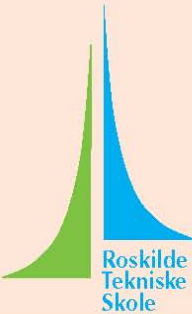

### Individuel KompetenceVurdering (IKV)

Få papir på din kunnen - det er nemmere end du tror!



### Individuel Kompetence- Vurdering (IKV)

Få afklaret dine realkompetencer:

- Interesseområder
- Faglige kvalifikationer
- Almene kompetencer
- Personlige ressourcer

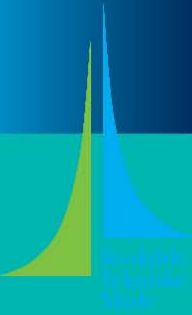

# Individuel kompetencevurdering (IKV)

Få papir på din kunnen - det er nemmere end du tror!

**Papir på dine kompetencer**  
Du kan få vurderet og anerkendt dine realkompetencer, både hvis du ønsker at få bevis for det, du allerede kan og ved, og hvis du skal i gang med en arbejdsmarkedsuddannelse (AMU), som du ønsker tilpasset specielt til dig.

Når underviseren har vurderet, at du har kompetencer, der svarer til dele af et AMU-kursus eller enkeltfag i en af de fælles kompetencebeskrivelser, får du et *kompetencebevis*.

Hvis du opfylder alle delmål får du udlævert et kompetencebevis, som vægter det samme, som et *uddannelsesbevis*.

Det kan også være, at realkompetencevurderingen munder ud i en individuelt tilrettelagt AMU-uddannelse eller *uddannelsesplan*.

I forbindelse med vurderingen, får du tilbudt en læse- og regnetest, der varer max. 2 timer. Testen laves på pc eller papir og tilbydes hos os.

## Hvordan vurderes jeg?

Uddannelsesstedet vurderer dine realkompetencer i forhold til de uddannelsesmål, der er relevante for dig.

Vurderingen sker på baggrund af den dokumentation, du selv fremlægger, og forskellige opgaver, som du bliver stillet.

Hvor og hvordan kompetencevurderingen foregår, afhænger af fagområdet og det enkelte uddannelsesmål. Det kan f.eks. være via elektronisk test (på computeren), gennem samtale osv.



## Fakta om IKV:

IKV varer 1/2-5 dage og kan ske på din arbejdsplads eller hos os på skolen. Roskilde Tekniske Skole tilbyder IKV inden for en lang række brancheområder:  
• Autobranchen • Svejsning • Industri-teknik • Bygge og anlæg og meget mere...  
Læs meget mere om realkompetencer på [www.ug.dk/realkompetence/forside.aspx](http://www.ug.dk/realkompetence/forside.aspx)

## Min Kompetencemappe

På [www.minkompetencemappe.dk](http://www.minkompetencemappe.dk) kan du oprette og vedligeholde din helt personlige kompetencemappe.

Mappen er udviklet af Undervisningsministeriet, så du kan dokumentere og få anerkendt din realkompetence.

Kompetencemappen kan bruges som dokumentation, hvis du skal i gang med en voksen- og efteruddannelse og ønsker en individuel kompetencevurdering på en uddannelsesinstitution.

Du kan også bruge mappen, hvis du søger nyt job eller hvis du, sammen med din nærmeste leder, skal planlægge din efteruddannelse og fremadrettede kompetenceudvikling.

Kontakt

Roskilde Tekniske Skole  
Postboks 132 • 4000 Roskilde  
Telefon 46 300 400 • [www.rts.dk](http://www.rts.dk)

Roskilde Tekniske Skole er en erhvervsskole med en lang række erhvervsuddannelser, kurser og htx. Med 2500 daglige elever og over 300 ansatte er skolen et center for erhvervsuddannelse med super rammer. Skolen er let tilgængelig, hvad enten du kommer med offentlige transportmidler eller i bil.

Få papir på din kunnen - det er nemmere end du tror!



## Bilag 9: Eksempel på en markedsføringsfolder rettet mod virksomheder

Kontakt xxx på telefon 11 22 33 44 for en helt uforpligtende samtale om, hvordan vi kan hjælpe med at gennemføre individuel kompetencevurdering af medarbejderne

### Min kompetencemappe

På [www.minkompetencemappe.dk](http://www.minkompetencemappe.dk) kan medarbejderne oprette og vedligeholde deres helt personlige kompetencemappe.

*Min kompetencemappe* hjælper medarbejderne til at få dokumenteret deres realkompetencer, som de har erhvervet sig i arbejdslivet, i fritidslivet eller i uddannelsessystemet.

Hvis medarbejderne ønsker det, kan du hjælpe dem med at beskrive og dokumentere deres realkompetencer.

IKV i AMU er et tilbud til medarbejderne – og de beslutter selv, om de ønsker at deltage.

Skolens navn og logo  
Skolens adresse  
Skolens telefonnummer  
Skolens e-mail

Læs mere på [www.xxx.dk](http://www.xxx.dk)

# IKV i AMU

Et tilbud til medarbejderne i  
din virksomhed



Skolens navn og logo

Individuel Kompetence Vurdering

## Vidste du:

- At medarbejderne med IKV i AMU har fået bedre muligheder for at få vurderet dét, de kan, og som de har lært gennem livet (realkompetencer) - men som de ikke har papir på?
- At medarbejderne kan få udstedt beviser for de kompetencer, som de har i relation til arbejdsmarkedsuddannelserne - også selv om de ikke har været på kursus?
- At medarbejderne kan få udarbejdet en individuel uddannelsesplan, der viser hvilke arbejdsmarkedsuddannelser, der kan være relevante for dem at deltage i?

Alt dette er muligheder, hvis medarbejderne deltager i en individuel kompetencevurdering i relation til arbejdsmarkedsuddannelserne – altså en IKV i AMU

Vær opmærksom på:

- IKV i AMU er gratis for virksomheden
- Medarbejderne kan få VEU-godtgørelse, når de deltager i IKV i AMU

## Sådan fungerer det!

### 1. Kontakt skolen

Kontakt skolen for at få igangsat en IKV i AMU for de medarbejdere, der ønsker det.

### 2. Dokumentation

Medarbejderne indsamler dokumentation for deres realkompetencer – måske hjælper du dem?

### 3. Faglærerne bestemmer vurderingsmetoder

På baggrund af dokumentationen beslutter faglæreren, hvordan vurderingen af medarbejdernes kompetencer skal finde sted.

### 4. Vurderingen

Medarbejderne indkaldes til IKV i AMU, der normalt vil have en varighed på ½-5 dage. Vurderingen kan gennemføres på skolen og/eller i virksomheden.

### 5. Resultat

Medarbejderne får udleveret eventuelle beviser samt en uddannelsesplan, hvis de ønsker det